

# MUNICÍPIO DE SANTA COMBA DÃO



## PROPOSTA

ORÇAMENTO E GRANDES OPÇÕES DO PLANO

2013



### Contém:

Introdução

Resumo do Orçamento

Orçamento da Receita

Resumo Orçamental por Classificação Económica

Resumo da despesa por Classificação Orgânica

Resumo do Orçamento por Capítulos

Resumo Orçamental das Grandes Opções do Plano

Grandes Opções do Plano

- Plano Plurianual de Investimentos
- Actividades Mais Relevantes

Orçamento 2013

# MUNICÍPIO DE SANTA COMBA DÃO



## PROPOSTA

ORÇAMENTO E GRANDES OPÇÕES DO PLANO

2013



---

### Contém:

Introdução

Resumo do Orçamento

Orçamento da Receita

Resumo da Despesa por Classificação Económica

Resumo da Despesa por Classificação Orgânica

Resumo do Orçamento por Capítulo

Resumo Orçamental das Grandes Opções do Plano

Grandes Opções do Plano

Plano Plurianual de Investimentos

Actividades Mais Relevantes

Orçamento 2013



---

## Orçamento e Grandes Opções do Plano para 2013

### PROPOSTA

#### Introdução

O Município de Santa Comba Dão, apesar das significativas melhorias ao nível do endividamento de curto prazo e da diminuição da despesa corrente e de capital, continua a enfrentar dificuldades devidas à sua débil situação financeira. O peso da dívida continua a ser uma “nuvem” negra a pairar sobre o futuro próximo do Município. O Governo Português e a Associação Nacional de Municípios Portugueses, cientes do papel fundamental que as autarquias desempenham junto das populações e da sua particular sensibilidade para tratar e resolver os problemas locais, acordaram a disponibilização de uma verba de 1.000.000 de euros para apoio aos municípios que se encontram em maior dificuldade, criando o Plano de Apoio à Economia Local (PAEL).

Assim, o Município elaborou e submeteu à Comissão de Análise Governamental, um Plano de Ajustamento Financeiro, entretanto revisto em função das recomendações da referida comissão.

Os prazos previstos para a reformulação, apreciação e aprovação em reuniões de Câmara e da Assembleia Municipal a que acresce a necessidade de visto por parte do Tribunal de Contas, obrigou também à reformulação da proposta de orçamento para 2013, razão pela qual o valor apresentado se encontra empolado pela inclusão das dívidas transitadas que se previam pudessem vir a ser pagas durante o ano de 2012. Procurámos, na proposta agora reformulada, contemplar algumas das preocupações dos membros da Câmara Municipal, dentro do reduzido grau de liberdade existente.

Sujeito às regras estabelecidas na legislação que suporta o Plano de Reequilíbrio Financeiro, o orçamento e, conseqüentemente, as Grandes Opções do Plano (GOP), são documentos cuja margem de manobra é praticamente inexistente. Apesar disso, procurou-se apresentar uma proposta que responda aos desafios do concelho, sem que se verifiquem desvios aos objectivos com que o Município se compromete no Plano de Ajustamento Financeiro (que integra o Plano de Reequilíbrio Financeiro).

Por outro lado, compete-nos salientar que a execução será continuamente monitorizada, de modo a que as metas definidas sejam atingidas e os objectivos alcançados. Além do Revisor Oficial de Contas (ROC), dos órgãos do Município e do Tribunal de Contas, também a Direcção Geral das Autarquias Locais (DGAL) e a Inspecção Geral de Finanças (IGF), terão um papel importante no controlo da execução e na assumpção de compromissos que a Câmara Municipal não possa cumprir. Mais do que uma consequência da situação financeira do Município de Santa Comba Dão, as medidas mais emblemáticas do Orçamento



para 2013 e, conseqüentemente, das Grandes Opções do Plano, são o corolário das medidas impostas pelos parceiros que nos financiam internacionalmente.

É, sem dúvida, apertado o caminho que as autarquias terão que percorrer, perdendo uma parte importante da autonomia por via das restrições financeiras a que estão sujeitas e à obrigatoriedade de se submeterem ao Memorando de Entendimento.

O Município de Santa Comba Dão, como aderente ao Programa de Apoio à Economia Local (PAEL), tem subsidiariamente que cumprir um conjunto de regras enquadradas no Plano de Ajustamento Financeiro que apresentou e que lhe permitirá, num prazo de 5 anos, ultrapassar as dificuldades financeiras que resultam do peso da dívida, da escassez de receitas e da errada dimensão da sua estrutura.

Assim, o executivo definiu 5 eixos de intervenção prioritários para 2013, com o objectivo de balizar e controlar a actividade municipal, garantindo, por um lado, a manutenção e melhoria do Serviço Público que lhe cabe prestar e, por outro lado, prosseguir o caminho da consolidação orçamental que em 2011 e 2012 foi percorrido com um sucesso que não tem paralelo na história da Câmara Municipal e no universo dos 308 Municípios do País.

#### **Eixos de Intervenção Prioritários:**

1. Acção Social
2. Desenvolvimento e Dinamização da Economia Local
3. Relacionamento com as Freguesias e Movimento Associativo
4. Aprofundamento do Relacionamento Intermunicipal
5. Consolidação da Situação Financeira

1. **Acção Social:** A crise que nos atinge, é ainda mais violenta para os que perderam o emprego e para as famílias que desde sempre enfrentam dificuldades. Por essa razão, o Gabinete de Acção Social está a trabalhar no âmbito da Rede Social, para identificar, encaminhar e apoiar as famílias mais necessitadas. Está inscrita em GOP uma verba de 25.000 euros destinados ao apoio a famílias carenciadas, (no orçamento classificada em “Outros Serviços”, havendo ainda em transferências correntes uma verba de 15.00 euros e em transferências de capital, uma verba de 8.807 euros.
2. **Desenvolvimento e Dinamização da Economia Local:** Sem grande esforço financeiro, iremos promover acções destinadas à promoção do tecido económico local, quer directamente através dos serviços, quer através de entidades intermunicipais que o Município integra, como a ADICES e a CIM – Dão Lafões.



3. **Relacionamento com as Freguesias e Movimento Associativo:** A partilha com a sociedade civil das responsabilidades inerentes à construção de uma sociedade mais justa, mais dinâmica e mais perto dos cidadãos, é o objectivo do novo paradigma de desenvolvimento e crescimento local. As Câmaras Municipais concentraram durante os últimos 15 anos, um conjunto de competências descentralizadas pelo Estado, que foram exercendo, nem sempre com a eficácia desejada. Depois da experiência acumulada, o próximo passo é o de dotar as Juntas de Freguesia de meios que lhe permitam agir no seu território com intervenções de pequena dimensão, mas que, pela proximidade, estão muito mais adequadas às necessidades locais. A Câmara Municipal, não podendo transferir verbas para participar nas intervenções, irá propor às Juntas de Freguesia um pacto no qual a grande novidade será a partilha de meios humanos e materiais, que sob supervisão dos técnicos municipais, estejam disponíveis para apoiar os executivos das freguesias na execução de trabalhos que tenham como princípio a satisfação das necessidades dos cidadãos. Este processo, já ensaiado nos dois últimos anos com sucesso, deverá ser aprofundado durante o ano de 2013. O município disponibiliza uma verba de 65.500 € em transferências correntes e de 52.640 e transferências de capital.

Quanto ao relacionamento com o Movimento Associativo que está devidamente enquadrado pelo Regulamento de Apoio ao Associativismo, é intenção da Câmara Municipal, dar apoio logístico e, nalguns casos, financeiro, às Associações que desenvolvam actividades de interesse público. Também este tipo de relacionamento tem sido desenvolvido nos 2 últimos anos, com a cedência de edifícios municipais para sede de algumas associações, a participação nas festas da cidade e outros eventos promovidos pelo Município, a montagem e cedência de palcos e barracas, o apoio material em obras de conservação das sedes, etc.. Em 2013, a diminuição das comparticipações financeiras será uma realidade, razão pela qual os apoios serão concentrados em associações que promovam eventos de cariz e interesse municipal, isto é, que sejam promotores da cultura Santacombadenses e atraiam visitantes de outros concelhos. É disponibilizada uma verba de 192.320 € para as Associações onde se incluem os protocolos existentes e as quotas pagas às associações de que o município faz parte.

4. **Aprofundamento do Relacionamento Intermunicipal:** O Município de Santa Comba Dão tem um historial de partilha de conhecimentos e experiências com outros concelhos da Região e é um activo participante nas diversas associações intermunicipais, nas quais ocupa cargos de destaque (presidência da Ecobeirão, vice-presidência da CIM - Dão Lafões, vogal da direcção da Associação de Municípios do Planalto Beirão e da ADICES-ADL, membro substituto do Conselho Geral da ANMP, etc.), como reconhecimento da sua importância no contexto da Região. Este papel activo não pode ser desperdiçado, razão pela qual é cada vez mais premente continuar a dinamizar a partilha de soluções intermunicipais. Nesse âmbito, em 2013 será feita a



---

concessão da rede de águas residuais e, caso haja financiamento comunitário, iniciar-se-á a construção do Canil e Gatil Intermunicipal. Procuraremos prosseguir o trabalho de integração regional participando em todos os projectos intermunicipais de interesse para Santa Comba Dão promovidos pela CIM – Dão Lafões. O Município reserva uma verba de 200.000 € para financiamento de projectos promovidos pela CIM – Dão Lafões e pela ADICES.

5. **Consolidação da Situação Financeira:** Embora este seja um objectivo sempre presente em todas as decisões, a capacidade de inovar e de inventar novas soluções para velhos problemas, permitirá que o Plano de Ajustamento Financeiro seja cumprido ao mesmo tempo que se alcançarão as metas estabelecidas nos 4 pontos anteriores. Sendo a intervenção municipal balizada pelas medidas estabelecidas no Plano de Ajustamento Financeiro, há a garantia de manter os níveis de controlo da despesa e da receita de modo a alcançar a desejada consolidação orçamental e, conseqüentemente, da situação financeira.

O município estabeleceu metas relativamente à evolução da dívida de curto e médio e longo prazo de modo a conseguir reduzir o endividamento até aos limites legais, no mais curto espaço de tempo possível.

Em conclusão, esta proposta de orçamento e GOP é a que os tempos que vivemos permitem, com a agravante de ter que obedecer aos critérios estabelecidos no Plano de Ajustamento Financeiro.

Santa Comba Dão, 9 de Dezembro de 2012

O Presidente da Câmara



## ANEXOS

<b>PROPOSTA DE ORÇAMENTO DA DESPESA PARA 2013</b>			
<b>RESUMO DAS GOP - Classificação Funcional</b>			
<b>DESIGNAÇÃO</b>	<b>2012</b>	<b>2013</b>	<b>Evol</b>
<b>01 FUNÇÕES GERAIS</b>	<b>648.703,00 €</b>	<b>571.705,00 €</b>	<b>-11,87%</b>
111 Administração Geral	452.303,00 €	363.507,00 €	-19,63%
121 Protecção Civil	196.400,00 €	208.198,00 €	6,01%
<b>02 FUNÇÕES SOCIAIS</b>	<b>7.226.572,00 €</b>	<b>6.422.429,00 €</b>	<b>-11,13%</b>
211 Educação - Ensino Não Superior	4.490.849,00 €	3.156.066,00 €	-29,72%
220 Saúde	500,00 €	15.000,00 €	2900,00%
232 Acção Social	93.925,00 €	94.125,00 €	0,21%
241 Habitação	5.000,00 €	5.000,00 €	0,00%
242 Ordenamento do Território	1.315.840,00 €	1.459.805,00 €	10,94%
243 Saneamento: Rede de Esgotos, Emissários e ETAR's	600.700,00 €	380.000,00 €	-36,74%
244 Abastecimento de Água	5.000,00 €	4.000,00 €	-20,00%
245 Resíduos Sólidos Urbanos	0,00 €	1.017.000,00 €	0
246 Protecção do Ambiente e Conservação da Natureza	133.100,00 €	138.087,00 €	3,75%
251 Cultura	545.728,00 €	59.846,00 €	-89,03%
252 Desporto, Recreio e Lazer	35.930,00 €	93.500,00 €	160,23%
<b>03 FUNÇÕES ECONÓMICAS</b>	<b>785.111,00 €</b>	<b>683.163,00 €</b>	<b>-12,99%</b>
310 Defesa do Meio Ambiente	53.000,00 €	66.783,00 €	26,01%
320 Indústria e Energia	452.731,00 €	342.500,00 €	-24,35%
331 Transportes Rodoviários	201.400,00 €	170.000,00 €	-15,59%
341 Mercados e Feiras	65.600,00 €	45.000,00 €	-31,40%
342 Turismo	12.380,00 €	58.880,00 €	375,61%
<b>04 OUTRAS FUNÇÕES</b>	<b>1.374.105,00 €</b>	<b>512.633,00 €</b>	<b>-62,69%</b>
420 Transferências entre Administrações	1.033.205,00 €	116.440,00 €	-88,73%
430 Diversas Não especificadas	340.900,00 €	396.193,00 €	16,22%
<b>TOTAIS</b>	<b>10.034.491,00 €</b>	<b>8.189.930,00 €</b>	<b>-18,38%</b>



## PROPOSTA DE ORÇAMENTO DA DESPESA E PPI PARA O ANO DE 2013

### RESUMO DO ORÇAMENTO - Classificação Económica

CLASSIFICAÇÃO ECONÓMICA	2012	2013	EVOL
01 DESPESAS COM PESSOAL	2.352.300,00 €	2.557.000,00 €	8,70%
02 AQUISIÇÃO DE BENS E SERVIÇOS	4.799.233,92 €	4.986.750,00 €	3,91%
03 JUROS E OUTROS ENCARGOS	512.950,00 €	846.766,00 €	65,08%
04 TRANSFERÊNCIAS CORRENTES	256.260,00 €	422.480,00 €	64,86%
05 SUBSIDIOS	236.000,00 €	265.000,00 €	12,29%
06 OUTRAS DESPESAS CORRENTES	19.880,00 €	28.000,00 €	40,85%
<b>Totais Correntes</b>	<b>8.176.623,92 €</b>	<b>9.105.996,00 €</b>	<b>11,37%</b>
07 AQUISIÇÃO DE BENS DE INVESTIMENTO	6.308.783,00 €	3.342.319,00 €	-47,02%
08 TRANSFERÊNCIAS DE CAPITAL	124.700,00 €	277.640,00 €	122,65%
09 ACTIVOS FINANCEIROS	1.500,00 €	96.500,00 €	6333,33%
10 CAPITAL - AMORTIZAÇÃO DE EMPRÉSTIMOS	1.060.000,00 €	1.036.730,00 €	-2,20%
<b>Totais Capital</b>	<b>7.494.983,00 €</b>	<b>4.753.189,00 €</b>	<b>-36,58%</b>
<b>Totais</b>	<b>15.671.606,92 €</b>	<b>13.859.185,00 €</b>	<b>-11,57%</b>

### Orçamento 2013

■ Correntes ■ Capital ■ TOTAL

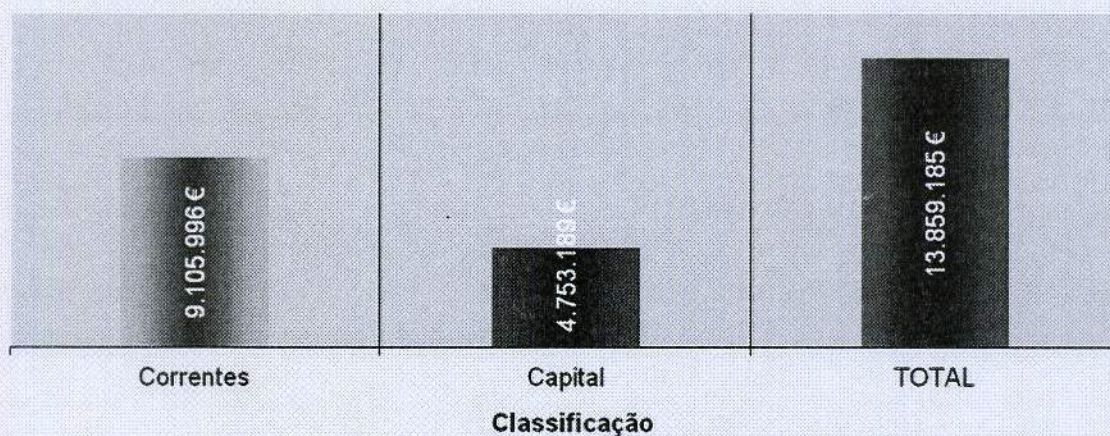





# FUNÇÕES GERAIS

■ Administração Geral



## FUNÇÕES GERAIS

■ Protecção Civil

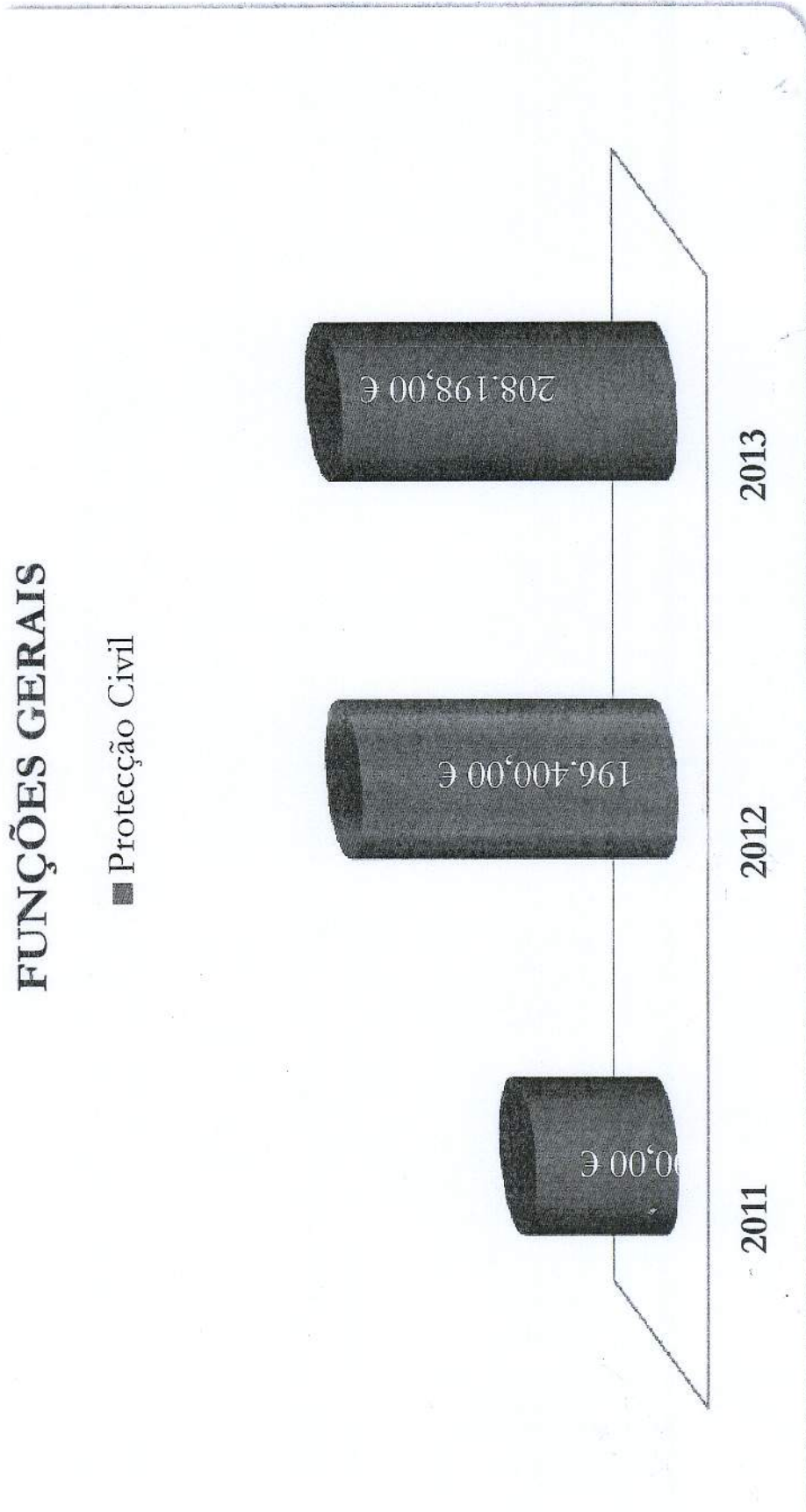

## FUNÇÕES SOCIAIS

■ Educação - Ensino Não Superior

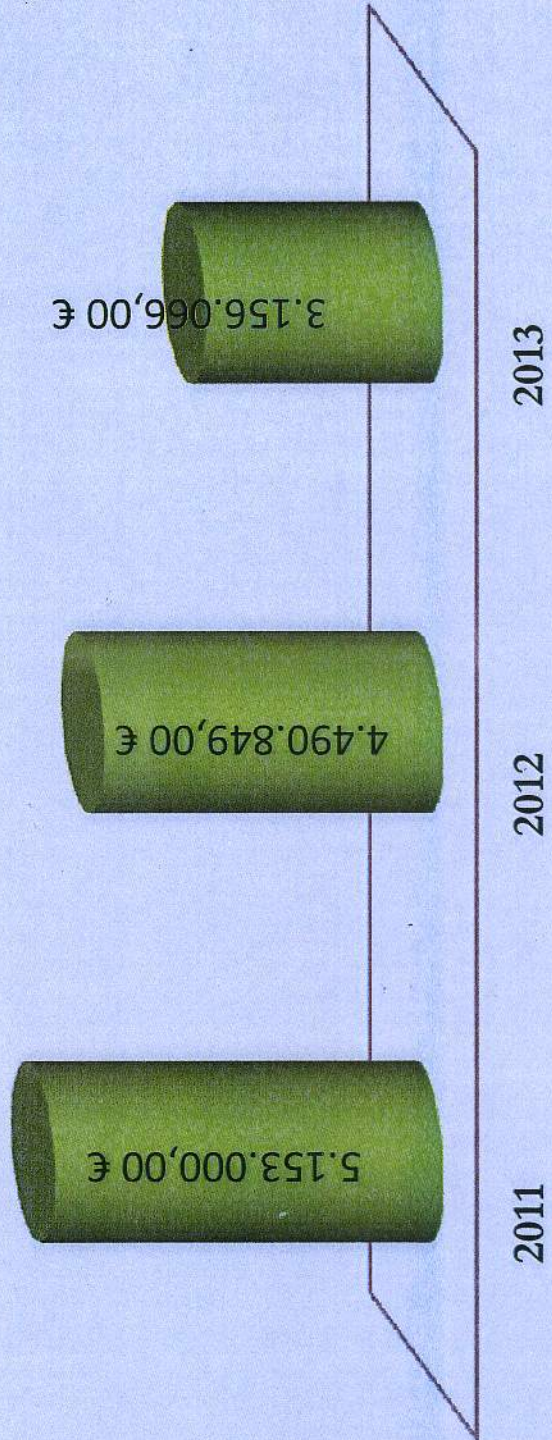

# FUNÇÕES SOCIAIS

■ Saúde

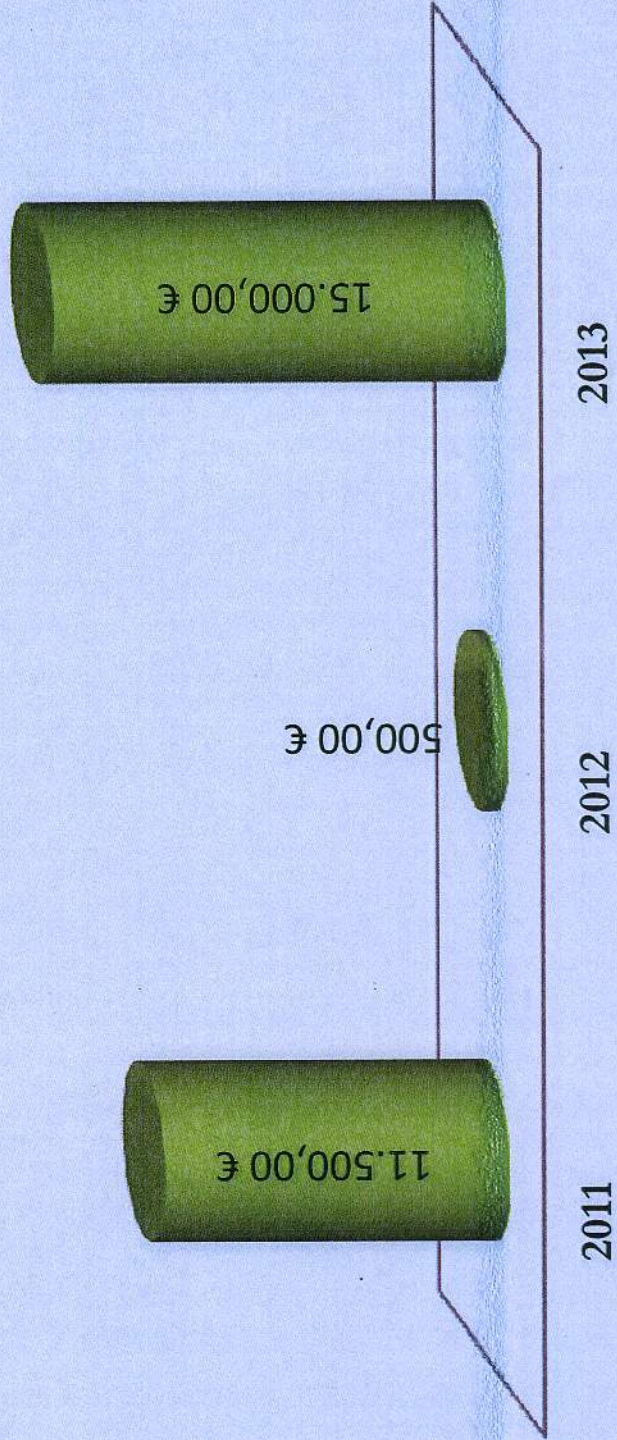

# FUNÇÕES SOCIAIS

■ Acção Social

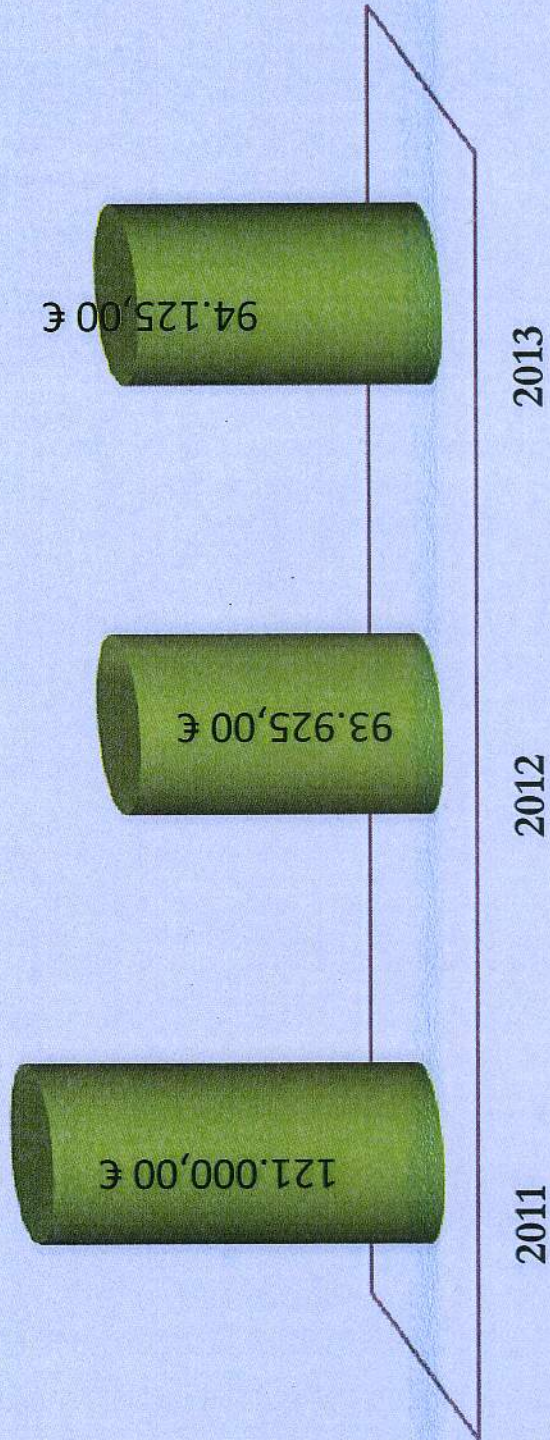

## FUNÇÕES SOCIAIS

■ Ordenamento do Território

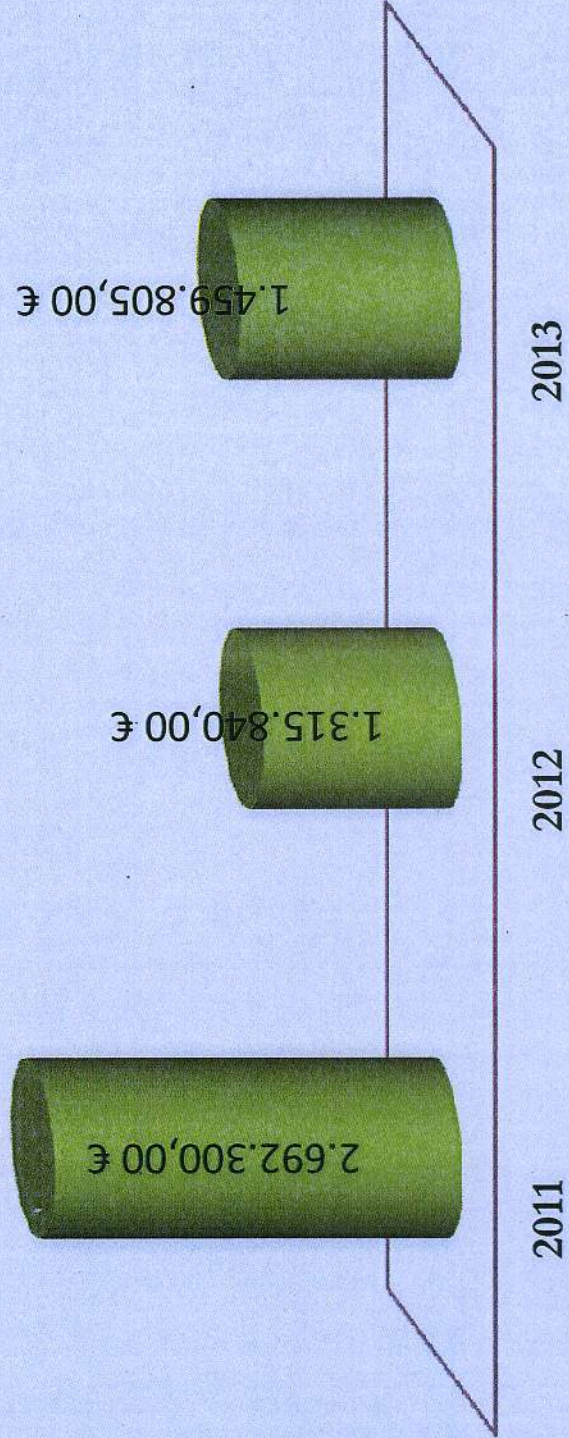

# FUNÇÕES SOCIAIS

■ Habitação

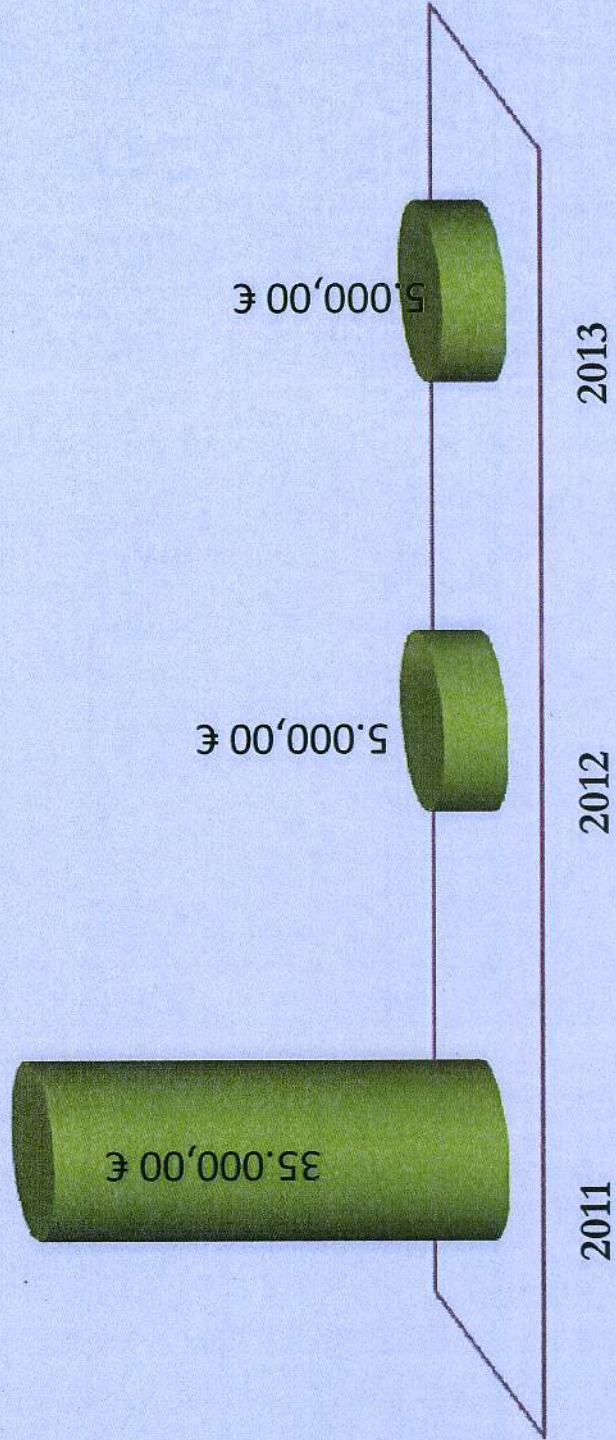



## FUNÇÕES SOCIAIS

■ Saneamento: Rede de Esgotos, Emissários e ETAR's

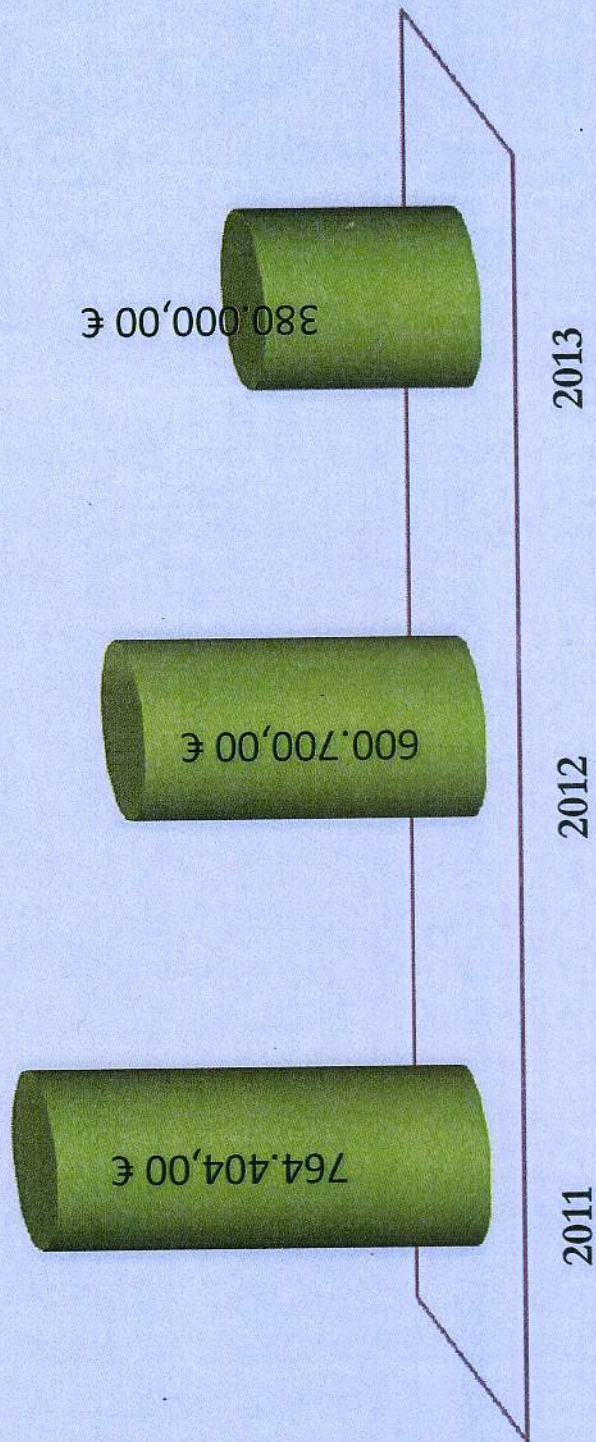

## FUNÇÕES SOCIAIS

■ Abastecimento de Água

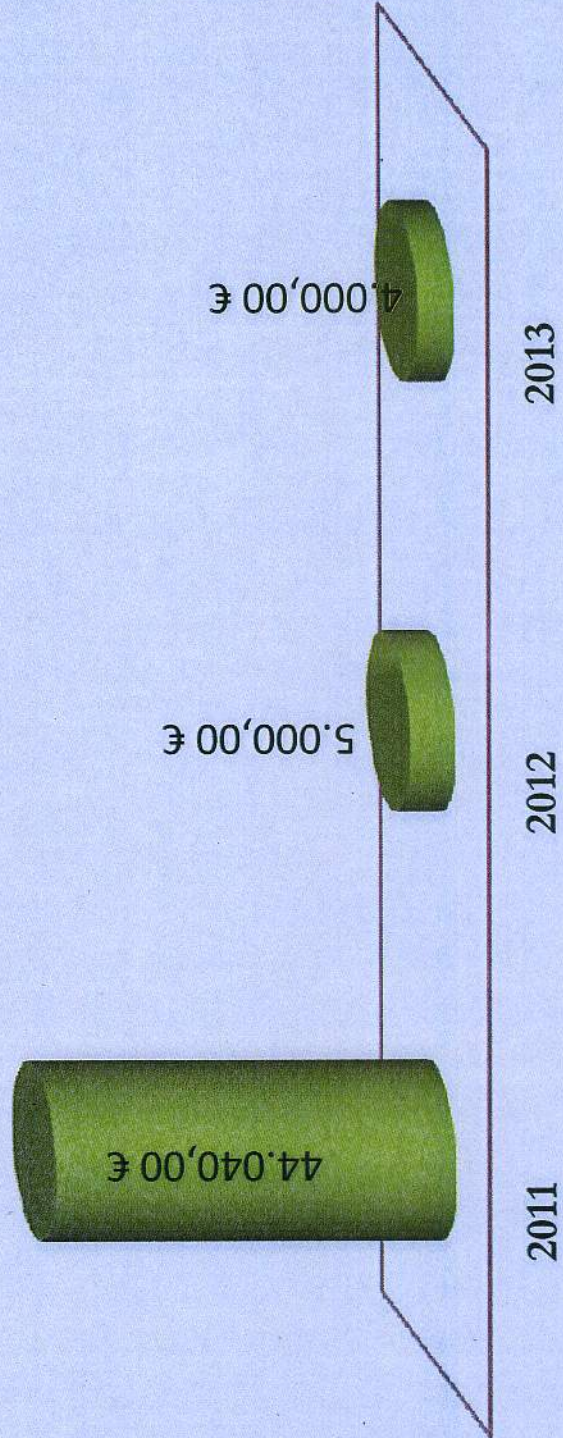

# FUNÇÕES SOCIAIS

■ Resíduos Sólidos Urbanos

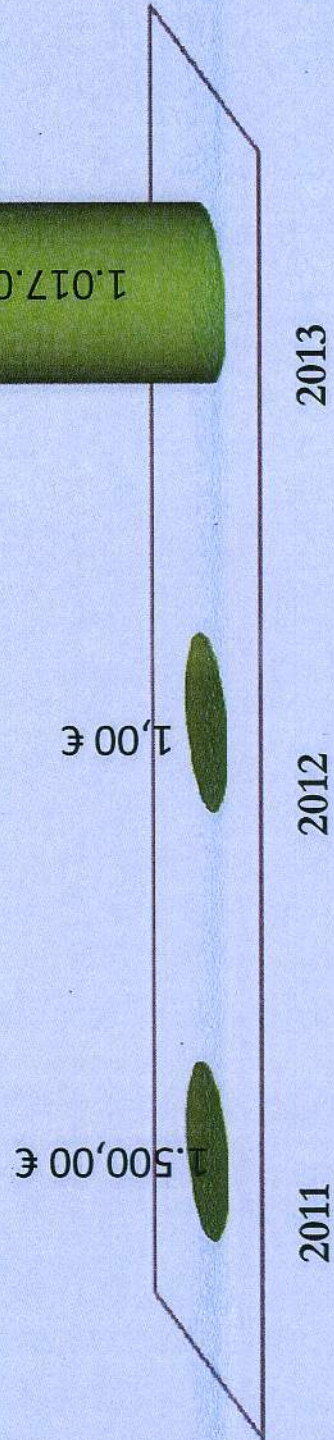

## FUNÇÕES SOCIAIS

■ Protecção do Ambiente e Conservação da Natureza

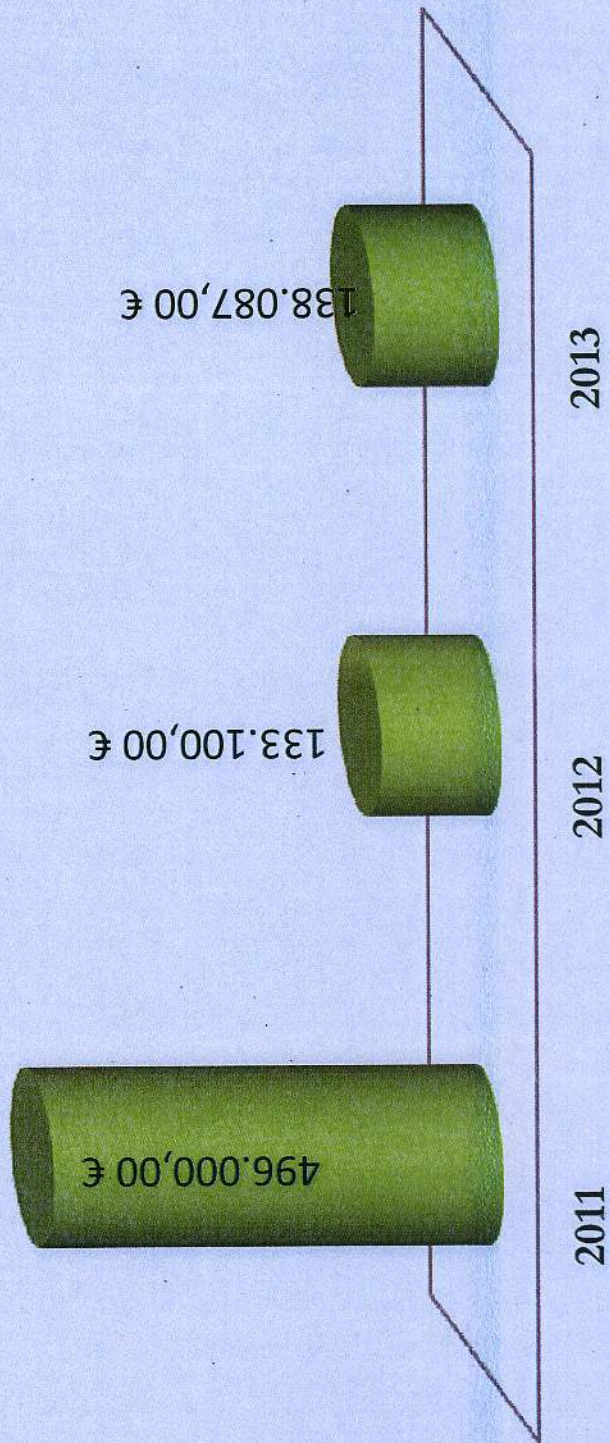

## FUNÇÕES SOCIAIS

■ Desporto, Recreio e Lazer

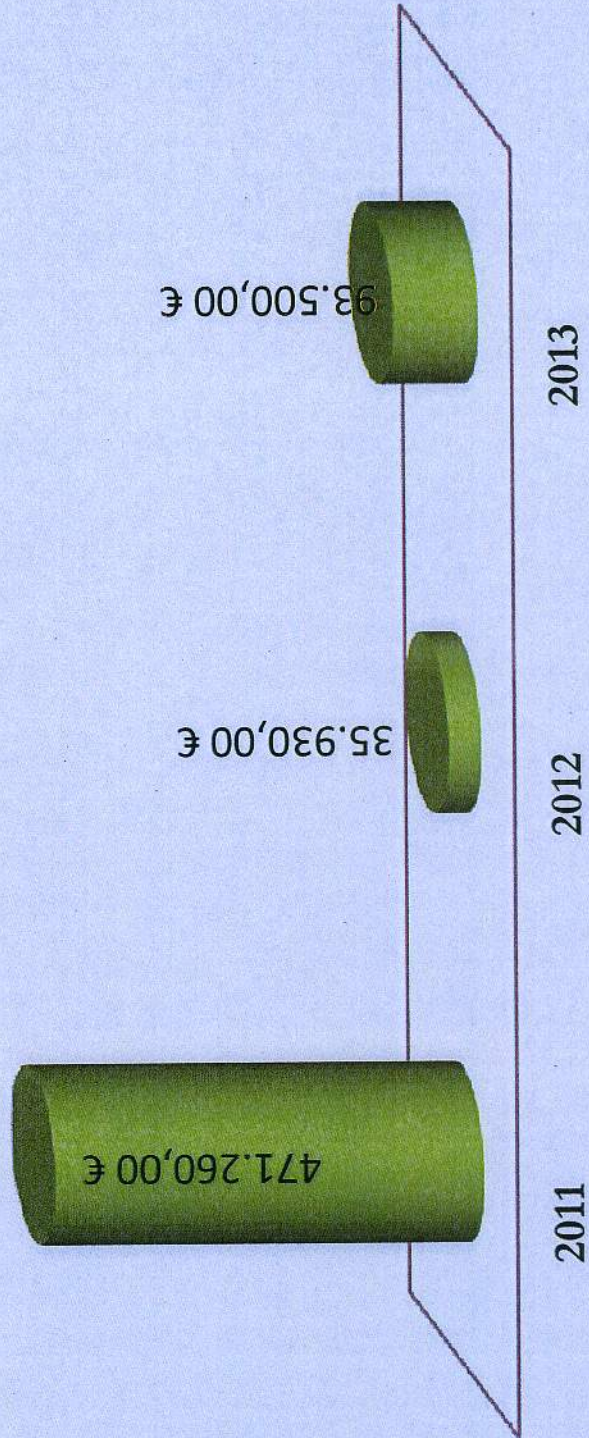

## FUNÇÕES ECONÓMICAS

■ Defesa do Meio Ambiente

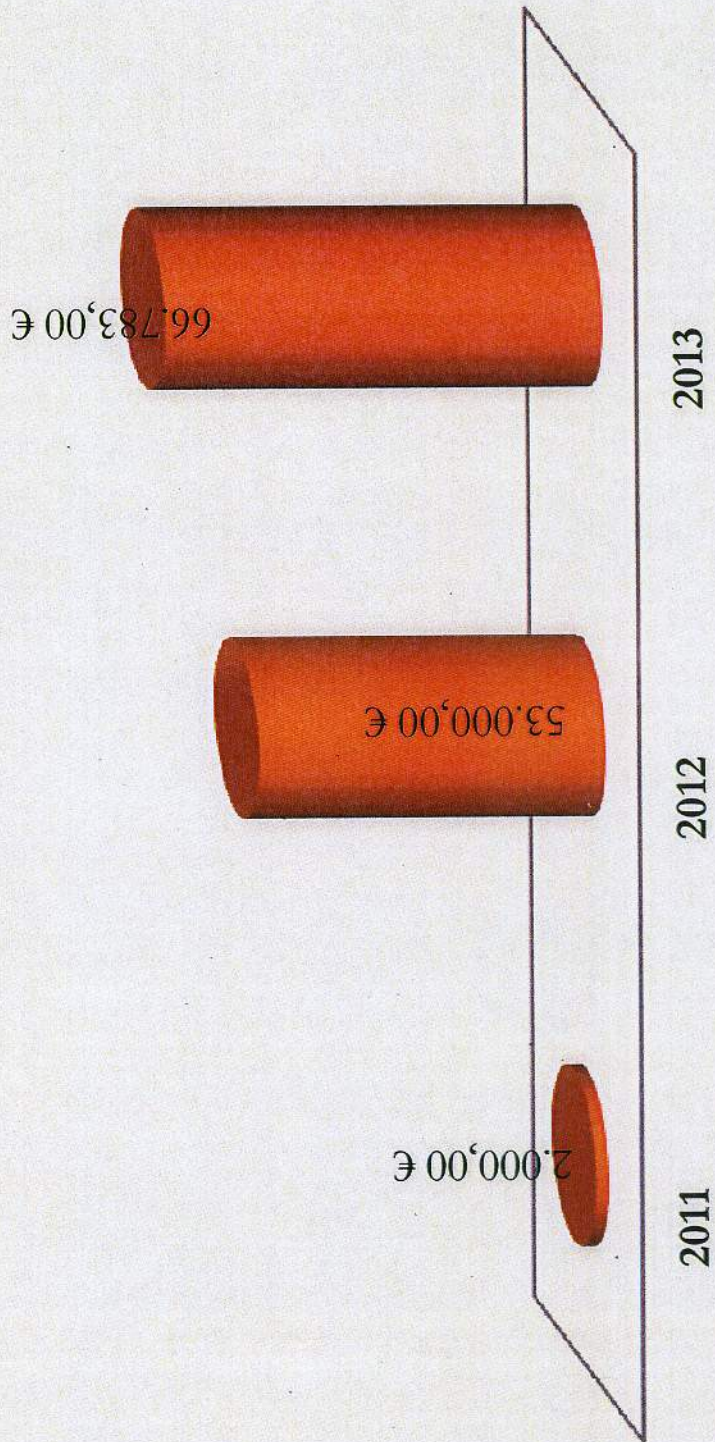

# FUNÇÕES ECONÓMICAS

■ Indústria e Energia

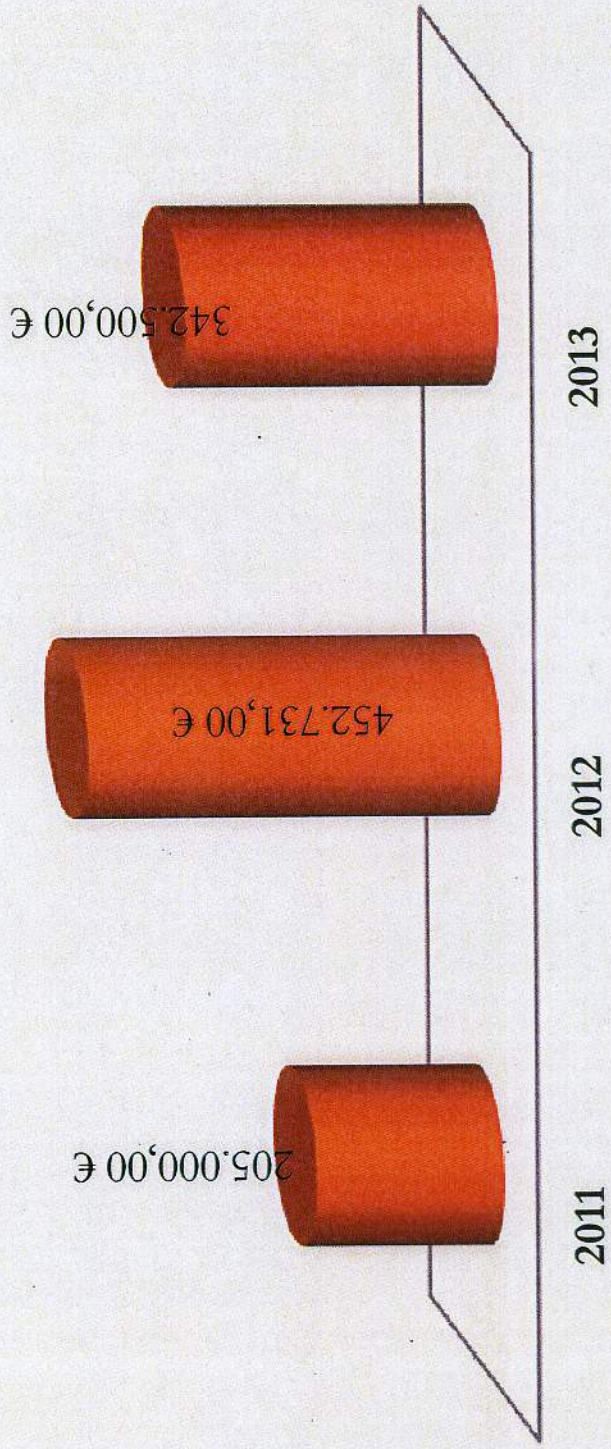

# FUNÇÕES ECONÓMICAS

■ Mercados e Feiras

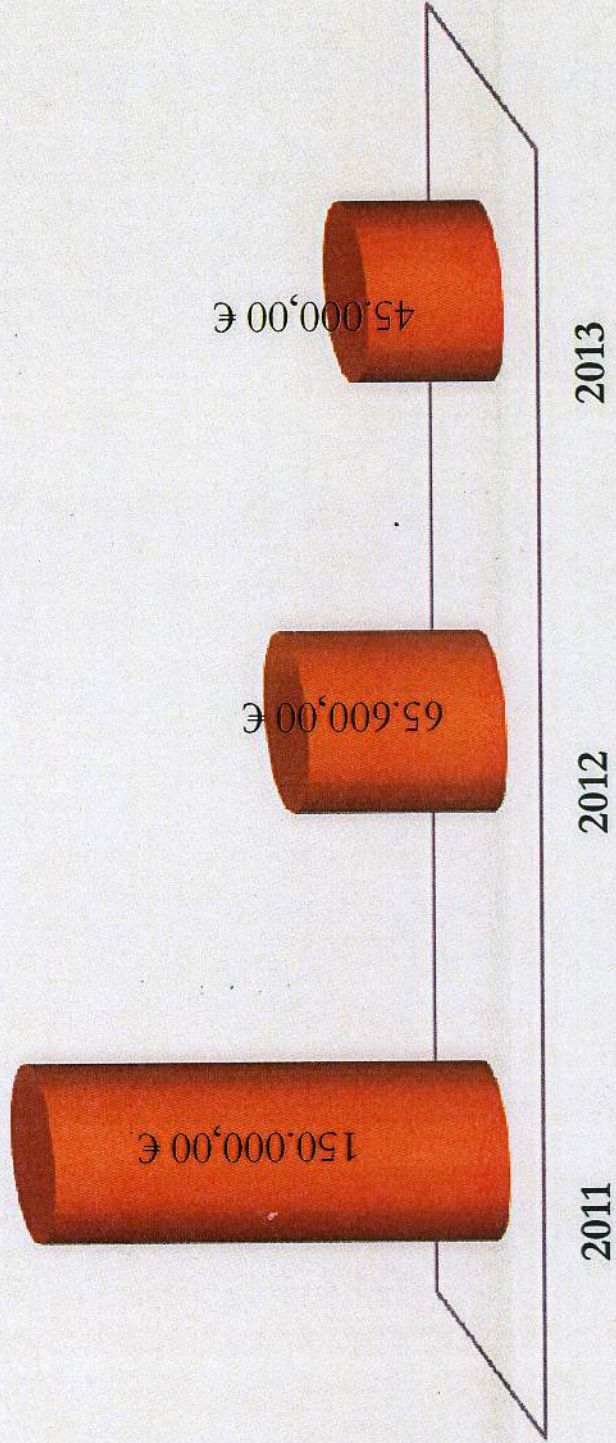



# FUNÇÕES ECONÓMICAS

■ Turismo

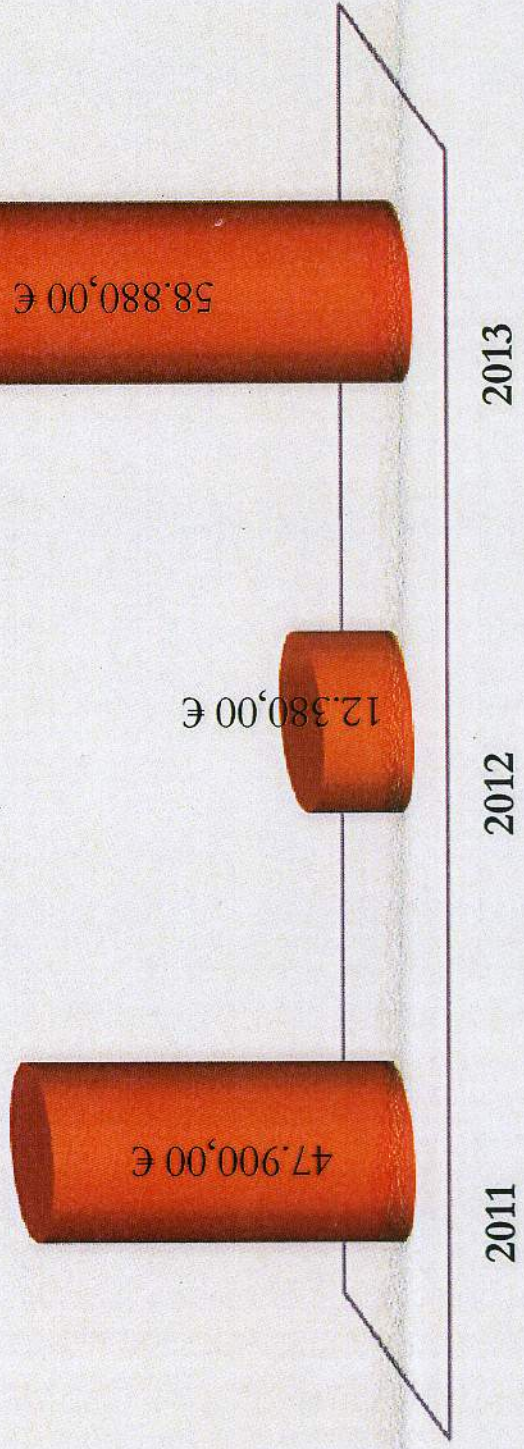

## OUTRAS FUNÇÕES

■ Transferências entre Administrações

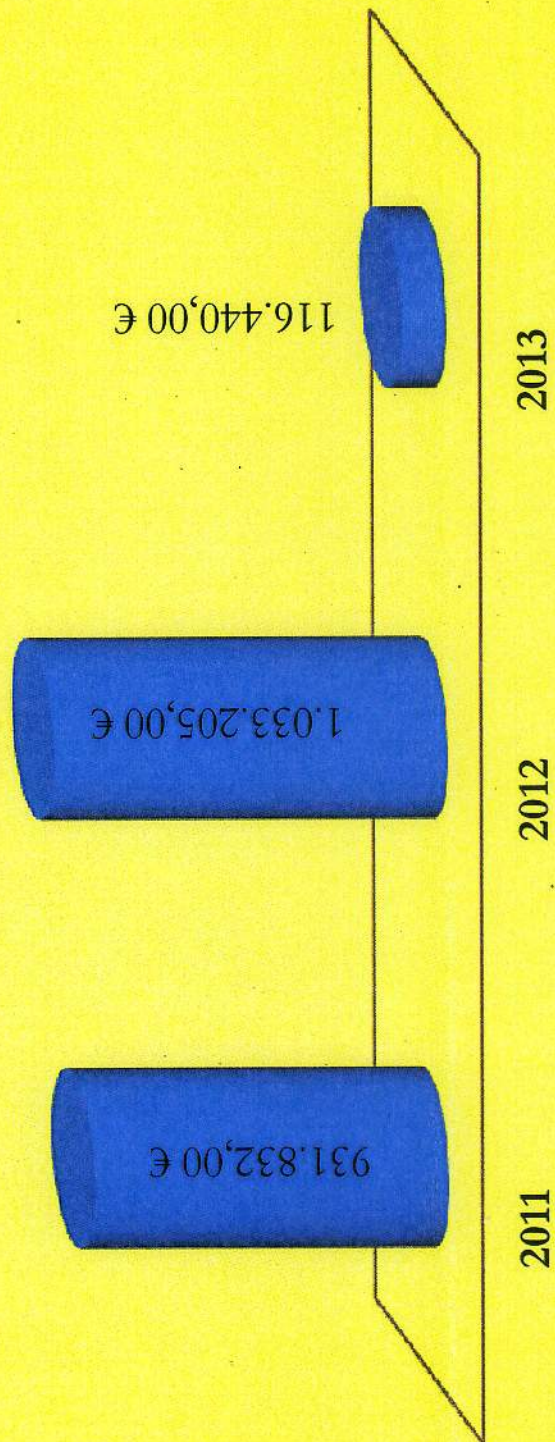

## OUTRAS FUNÇÕES

■ Diversas Não especificadas

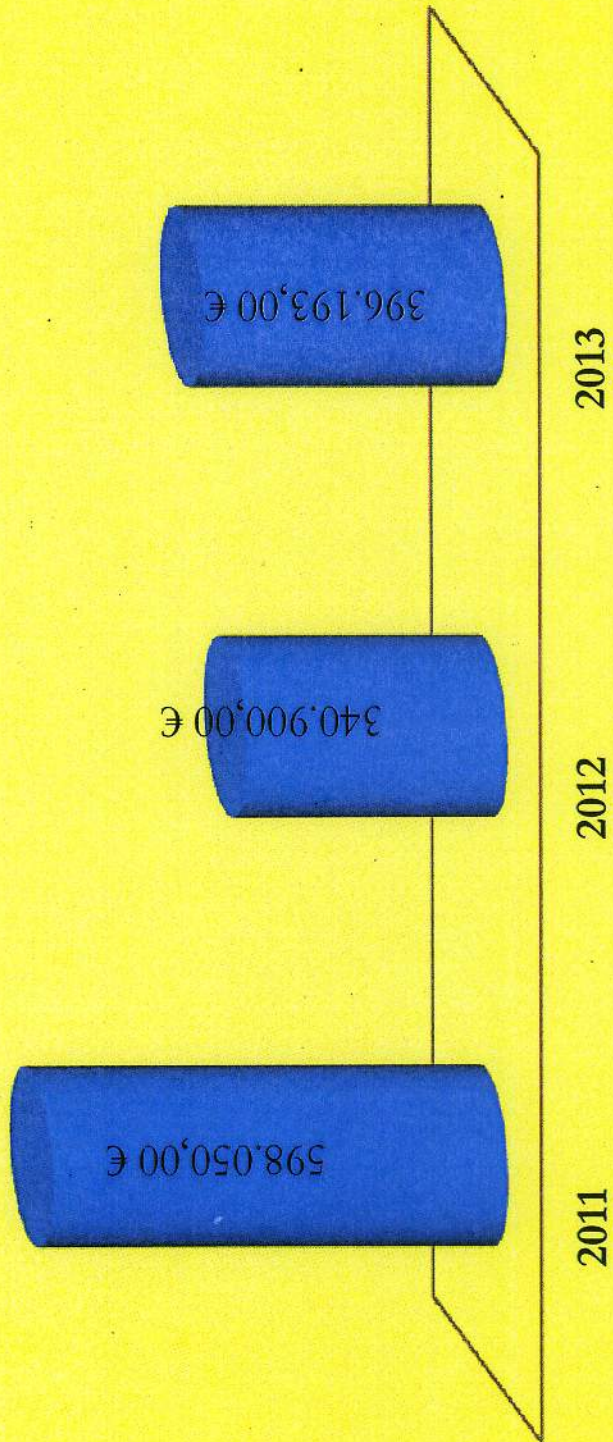

# MUNICÍPIO DE SANTA COMBA DÃO



## PROPOSTA ORÇAMENTO E GRANDES OPÇÕES DO PLANO 2013



---

### Contém:

Introdução

**Resumo do Orçamento**

Orçamento da Receita

Resumo da Despesa por Classificação Económica

Resumo da Despesa por Classificação Orgânica

Resumo do Orçamento por Capítulo

Resumo Orçamental das Grandes Opções do Plano

Grandes Opções do Plano

Plano Plurianual de Investimentos

Actividades Mais Relevantes

Orçamento 2013

Município de Santa Comba Dão

RESUMO DO ORÇAMENTO PARA O ANO 2013

Receitas	Montante (€)	Despesas	Montante (€)
Correntes .....	9.105.996	Correntes .....	9.105.996
Capital .....	4.753.189	Capital .....	4.753.189
Total:	13.859.185	Total:	13.859.185
Serviços Municipalizados	0	Serviços Municipalizados	0
Total Geral:	13.859.185	Total Geral:	13.859.185

ORGÃO EXECUTIVO

Em ..... de ..... de .....

ORGÃO DELIBERATIVO

Em ..... de ..... de .....

# MUNICÍPIO DE SANTA COMBA DÃO



## PROPOSTA

ORÇAMENTO E GRANDES OPÇÕES DO PLANO

2013



---

### Contém:

Introdução

Resumo do Orçamento

**Orçamento da Receita**

Resumo da Despesa por Classificação Económica

Resumo da Despesa por Classificação Orgânica

Resumo do Orçamento por Capitulo

Resumo Orçamental das Grandes Opções do Plano

Grandes Opções do Plano

Plano Plurianual de Investimentos

Actividades Mais Relevantes

Orçamento 2013

## Município de Santa Comba Dão

### Orçamento da Receita para o Ano 2013

Código	Designação	Montante €
Class. Económica		
<b>01</b>	<b>Impostos directos</b>	
0102	Outros	
010202	Imposto municipal sobre imóveis	1.650.000
010203	Imposto único de circulação	195.312
010204	Imposto municipal sobre transm. onerosas imóveis	187.900
010205	Derrama	59.535
010207	Impostos abolidos	
01020701	Contribuição autárquica	100
01020702	Imposto municipal de sisa	
01020703	Imposto municipal sobre veículos	
01020799	Outros impostos abolidos	
010299	Impostos directos diversos	
Total do Capítulo 01:		2.092.847
<b>02</b>	<b>Impostos indirectos</b>	
0202	Outros	
020206	Impostos indirectos especificos das autarq.localis	
02020601	Mercados e feiras	64.146
02020602	Loteamentos e obras	7.235
02020603	Ocupação da via pública	5.300
02020604	Canídeos	
02020605	Publicidade	10.012
02020606	Saneamento	5.000
02020607	Utilização da rede viária municipal	
02020608	Arrendamento Urbano	
02020699	Outros	
0202069901	Taxa municipal de direitos de passagem	2.070
0202069902	Taxa de depósito da ficha técnica da habitação	
0202069999	Outros	1.237
Total do Capítulo 02:		95.000
<b>04</b>	<b>Taxas, multas e outras penalidades</b>	
0401	Taxas	
040123	Taxas específicas das autarquias locais	
04012301	Mercados e feiras	25.000
04012302	Loteamentos e obras	37.180
04012303	Ocupação da via pública	5.000
04012304	Canídeos	
04012305	Caça, uso e porte de arma	100
04012306	Saneamento	250.000
04012307	Arrendamento urbano	

**Município de Santa Comba Dão**

**Orçamento da Receita para o Ano 2013**

Código	Designação	Montante €
Class. Económica		
04012399	Outras	
0401239901	Taxa de depósito da ficha técnica da habitação	
0401239902	Taxa pela emissão do certificado de registo	200
0401239903	Equipas de intervenção permanentes	
0401239999	Outras	50.600
0402	Multas e outras penalidades	
040201	Juros de mora	9.000
040202	Juros compensatórios	900
040204	Coimas e penalidades por contra-ordenações	1.120
040299	Multas e penalidades diversas	1.000
	<b>Total do Capítulo 04:</b>	<b>380.100</b>
<b>05</b>	<b>Rendimentos da propriedade</b>	
0501	Juros-Sociedades e quase-socied.não financeiras	
050101	Públicas	
050102	Privadas	
0502	Juros-Sociedades financeiras	
050201	Bancos e outras instituições financeiras	280
050202	Companhias de seguros e fundos de pensões	
0503	Juros-Administrações Públicas	
050301	Administração central-Estado	
050302	Administração central-Serviços e fundos autónomos	
050303	Administração regional	
050304	Administração local-Continente	
050305	Administração local-Regiões autónomas	
0505	Juros-Famílias	
0507	Dividend.partic.lucros socied.quase-soc.nãofinanc.	
050701	Empresas públicas	250.000
050702	Empresas públicas municipais e intermunicipais	
050703	Empresas privadas	
050799	Outras	35.400
0508	Dividend.particip.lucros de sociedades financ.	
0509	Participações nos lucros de administ. públicas	
050901	Associações de municípios	
050902	Associações de freguesias	
050903	Serviços municipalizados	
050999	Outras	
0510	Rendas	
051001	Terrenos	
051002	Activos no subsolo	
051003	Habitações	



## Município de Santa Comba Dão

### Orçamento da Receita para o Ano 2013

Código	Designação	Montante €
Class. Económica		
051004	Edifícios	
051005	Bens de domínio público	
051099	Outros	1.146.172
0511	Activos incorpóreos	
Total do Capítulo 05:		1.431.852
<b>06</b>	<b>Transferências correntes</b>	
0601	Sociedades e quase-sociedades não financeiras	
060101	Públicas	
06010101	Empresas públicas	
06010102	Empresas públicas municipais e intermunicipais	
06010199	Outras	
060102	Privadas	
0602	Sociedades financeiras	
060201	Bancos e outras instituições financeiras	
060202	Companhias de seguros e fundos de pensões	
0603	Administração central	
060301	Estado	
06030101	Fundo de Equilíbrio Financeiro	2.929.150
06030102	Fundo Social Municipal	189.570
06030103	Participação fixa no IRS	216.129
06030104	Fundo de Financiamento das Freguesias	
06030105	Duodécimo de Janeiro	
0603010501	Fundo Geral Municipal	
0603010502	Fundo de Coesão Municipal	
0603010503	Fundo de Base Municipal	
06030108	IPBL-Ministério da Cultura	
06030109	Agência para a Prevenção de Incêndios -MAPF	28.000
06030110	OE - Espaço Internet	
06030111	OE - Formação/Certificação de DCB'S	
06030112	OE - Criação espaços públicos acesso internet	
06030113	OE - Apetrechamento informático ensino pré escolar	
06030199	Outras	
0603019901	DREC	453.850
0603019902	DGAL	55.000
0603019903	MAI-Administração Eleitoral	5.500
0603019904	OE-POPH	
0603019999	Outras	
060306	Estado-Particip.comunit.projectos co-financiados	
06030601	FEDER	232.250
06030602	FSE	

Município de Santa Comba Dão

Orçamento da Receita para o Ano 2013

Código	Designação	Montante €
Class. Económica		
0603060201	POPH	74.900
0603060202	Outros	
06030603	FSE - OE - POSI	
06030604	FSE - Estágios Profissionais	
06030605	FEDER-POS-Conhecimento	
06030606	FSE - Formação/Certificação de DCB'S	
06030607	FEDER - Criação espaços públicos acesso Internet	
06030608	FEDER- Apetrechamento inform.ensino pré-escolar	
06030609	Outros	5.000
060307	Serviços e fundos autónomos	
06030701	Serviço Nacional de Bombeiros	
06030799	Outros	1.500
060309	Serv.fund.autón.-Subsist.prot.famil.polít.act.EFP	
06030901	Instituto de Solidariedade e Segurança Social	20.000
06030902	Instituto do Emprego e Formação profissional	50.000
06030909	Outros	
0604	Administração regional	
060401	Região Autónoma dos Açores	
060402	Região Autónoma da Madeira	
0605	Administração local	
060501	Continente	
060502	Região Autónoma dos Açores	
060503	Região Autónoma da Madeira	
0606	Segurança social	
060601	Sistemas de solidariedade e segurança social	
060604	Outras transferências	
0607	Instituições sem fins lucrativos	
060701	Instituições sem fins lucrativos	
06070101	Região de Turismo da região Centro	
06070102	Fundação Calouste Gulbenkian	
06070199	outras	
0608	Famílias	
060801	Famílias	200.000
0609	Resto do mundo	
060901	União Europeia-Instituições	
060904	União Europeia-Países membros	
060905	Países terceiros e organizações internacionais	
Total do Capítulo 06:		4.460.849
<b>07</b>	<b>Venda de bens e serviços correntes</b>	
0701	Venda de bens	

**Município de Santa Comba Dão**

**Orçamento da Receita para o Ano 2013**

Código	Designação	Montante €
Class. Económica		
070101	Material de escritório	
070102	Livros e documentação técnica	
070103	Publicações e impressos	848
070104	Fardamentos e artigos pessoais	
070105	Bens inutilizados	
070106	Produtos agrícolas e pecuários	500
070107	Produtos alimentares e bebidas	
070108	Mercadorias	
07010801	Medalhas	
07010802	Chapas Matrículas	
07010803	Outros	
070109	Matérias de consumo	
070110	Desperdícios, resíduos e refugos	
070111	Produtos acabados e intermédios	
070199	Outros	800
0702	Serviços	
070201	Aluguer de espaços e equipamentos	5.000
070203	Vistorias e ensaios	5.000
070204	Serviços de laboratório	
070205	Actividades de saúde	
070206	Reparações	
070207	Alimentação e alojamento	
070208	Serv.sociais,recreativos,culturais e de desporto	
07020801	Serviços sociais	100
07020802	Serviços recreativos	
0702080290	Movimentos da conta 07020802 até 04/01/2010	
0702080299	Outros	100
07020803	Serviços culturais	
0702080390	Movimentos da conta 07020803 até 04/01/2010	
0702080399	Outros	100
07020804	Serviços desportivos	7.000
070209	Serviços específicos das autarquias	
07020901	Saneamento	15.000
07020902	Resíduos sólidos	320.000
07020903	Transportes colectivos de pessoas e mercadorias	35.000
07020904	Trabalhos por conta de particulares	35.000
07020905	Cemitérios	10.000
07020906	Mercados e feiras	
07020907	Parques de estacionamento	25.000
07020908	Parques de campismo	
07020999	Outros	500

Município de Santa Comba Dão

Orçamento da Receita para o Ano 2013

Código	Designação	Montante €
Class. Económica		
070299	Outros	
07029901	Encargos de cobrança de receitas	
07029902	Encargos de cobrança de receitas	
07029999	Outros	
0703	Rendas	
070301	Habitações	50.000
070302	Edifícios	9.000
070399	Outras	25.000
Total do Capítulo 07:		543.948
<b>08</b>	<b>Outras receitas correntes</b>	
0801	Outras	
080199	Outras	
08019901	Indemniz. por deterior,roubo extravio bens patrim.	300
08019902	Indem.estrag.prov.outrém viat.outr.equip.aut.local	1.100
08019903	IVA reembolsado	
08019904	IVA Inversão da liquidação	
08019999	Diversas	100.000
Total do Capítulo 08:		101.400
Total das Receitas Correntes:		9.105.996

Município de Santa Comba Dão

Orçamento da Receita para o Ano 2013

Código	Designação	Montante €
Class. Económica		
<b>09</b>	<b>Venda de bens de investimento</b>	
0901	Terrenos	
090101	Sociedades e quase-sociedades não financeiras	36.500
090102	Sociedades financeiras	
090103	Admin.Pública-Admin.central-Estado	
090104	Admin.pública-Admin.central-Serv.fundos autónomos	
090105	Admin.Pública-Admin.regional	
090106	Admin.Pública-Admin.local-Continente	
090107	Admin.Pública-Admin.local-Regiões autónomas	
090108	Admin.Pública-Segurança social	
090109	Instituições sem fins lucrativos	
090110	Famílias	
0902	Habitações	
090201	Sociedades e quase-sociedades não financeiras	
090202	Sociedades financeiras	
090203	Admin.Pública-Admin.central-Estado	
090204	Admin.pública-Admin.central-Serv.fundos autónomos	
090205	Admin.Pública-Admin.regional	
090206	Admin.Pública-Admin.local-Continente	
090207	Admin.Pública-Admin.local-Regiões autónomas	
090208	Admin.Pública-Segurança social	
090209	Instituições sem fins lucrativos	
090210	Famílias	10.000
0903	Edifícios	
090301	Sociedades e quase-sociedades não financeiras	
090302	Sociedades financeiras	
090303	Admin.Pública-Admin.central-Estado	
090304	Admin.pública-Admin.central-Serv.fundos autónomos	
090305	Admin.Pública-Admin.regional	
090306	Admin.Pública-Admin.local-Continente	
090307	Admin.Pública-Admin.local-Regiões autónomas	
090308	Admin.Pública-Segurança social	
090309	Instituições sem fins lucrativos	
090310	Famílias	
0904	Outros bens de investimento	
090401	Sociedades e quase-sociedades não financeiras	
09040101	Equipamento de transporte	
09040102	Maquinaria e equipamento	
09040103	Outros	
090402	Sociedades financeiras	
09040201	Equipamento de transporte	

## Município de Santa Comba Dão

### Orçamento da Receita para o Ano 2013

Código	Designação	Montante €
Class. Económica		
09040202	Maquinaria e equipamento	
09040203	Outros	
090403	Admin.Pública-Admin.central-Estado	
09040301	Equipamento de transporte	
09040302	Maquinaria e equipamento	
09040303	Outros	
090404	Admin.pública-Admin.central-Serv.fundos autónomos	
09040401	Equipamento de transporte	
09040402	Maquinaria e equipamento	
09040403	Outros	
090405	Admin.Pública-Admin.regional	
09040501	Equipamento de transporte	
09040502	Maquinaria e equipamento	
09040503	Outros	
090406	Admin.Pública-Admin.local-Continente	
09040601	Equipamento de transporte	
09040602	Maquinaria e equipamento	
09040603	Outros	
090407	Admin.Pública-Admin.local-Regiões autónomas	
09040701	Equipamento de transporte	
09040702	Maquinaria e equipamento	
09040703	Outros	
090408	Administração Pública-Segurança social	
09040801	Equipamento de transporte	
09040802	Maquinaria e equipamento	
09040803	Outros	
090409	Instituições sem fins lucrativos	
09040901	Equipamento de transporte	
09040902	Maquinaria e equipamento	
09040903	Outros	
090410	Famílias	
09041001	Equipamento de transporte	
09041002	Maquinaria e equipamento	
09041003	Outros	
090411	Resto do Mundo-União Europeia	
09041101	Equipamento de transporte	
09041102	Maquinaria e equipamento	
09041103	Outros	
090412	Resto Mundo-Países terceiros e organiz.internac.	
09041201	Equipamento de transporte	
09041202	Maquinaria e equipamento	

Município de Santa Comba Dão

**Orçamento da Receita para o Ano 2013**

Código	Designação	Montante
Class. Económica		€
09041203	Outros	
Total do Capítulo 09:		46.500
<b>10</b>	<b>Transferências de capital</b>	
1001	Sociedades e quase-sociedades não financeiras	
100101	Públicas	
10010101	Empresas públicas	
10010102	Empresas públicas municipais e intermunicipais	
10010199	Outras	
100102	Privadas	
1002	Sociedades financeiras	
100201	Bancos e outras instituições financeiras	
100202	Companhias de seguros e fundos de pensões	
1003	Administração central	
100301	Estado	
10030101	Fundo de Equilíbrio Financeiro	732.287
10030102	Fundo de Coesão Municipal	
10030103	Fundo de Base Municipal	
10030104	Cooperação Técnica e Financeira	
10030105	Duodécimo de Janeiro	
1003010501	Fundo Geral Municipal	
1003010502	Fundo de Coesão Municipal	
1003010503	Fundo de Base Municipal	
10030106	OE- Criação espaços públicos acesso Internet	
10030107	POSC - Software AIRC	
10030108	OE - Apetrechamento informático ensino pré escolar	
10030109	IHRU- Habitação social	
10030110	IPBL - PIDAC	
10030111	DGAL- Contrato Programa Novo Edifício CM	
10030199	Outras	
100307	Estado-Particip.comunitária project.co-financiados	
10030701	FEDER	
1003070101	Espaço Internet	
1003070102	FEDER - Criação espaço público acesso internet	
1003070103	Criação Percursos na Ribeira do Couto do Mosteiro	
1003070104	FEDER - Apetrechamento inform. ensino pré escolar	
1003070105	Eixo prioritário III - Medida 3.1	
1003070106	FEDER- POSC	
1003070107	ADICES - Termas do Granjal	
1003070108	Projecto Viseu Digital	
1003070109	POCENTRO - Agris	

## Município de Santa Comba Dão

### Orçamento da Receita para o Ano 2013

Código	Designação	Montante €
Class. Económica		
1003070110	POC Eixo III Medida 3.12	
1003070199	Outros	251.424
10030702	Outros	
1003070201	FEOGA/LEADER/PRODER	20.000
1003070202	POVT	
1003070203	Outros	
100308	Serviços e fundos autónomos	
1004	Administração regional	
100401	Região Autónoma dos Açores	
100402	Região Autónoma da Madeira	
1005	Administração local	
100501	Continente	
100502	Região Autónoma dos Açores	
100503	Região Autónoma da Madeira	
1006	Segurança Social	
100601	Sistema de solidariedade e segurança social	
100605	Outras transferências	
1007	Instituições sem fins lucrativos	
100701	Instituições sem fins lucrativos	
1008	Famílias	
100801	Famílias	
1009	Resto do mundo	
100901	União Europeia-Instituições	
100903	União Europeia-Países membros	
100904	Países terceiros e organizações internacionais	
Total do Capítulo 10:		1.003.711
<b>11</b>	<b>Activos financeiros</b>	
1102	Títulos a curto prazo	
110201	Sociedades e quase-sociedades não financeiras	
110202	Sociedades financeiras	
110203	Admin.Pública-Admin.central-Estado	
110204	Admin.pública-Admin.central-Serv.fundos autónomos	
110205	Admin.Pública-Admin.regional	
110206	Admin.Pública-Admin.local-Continente	
110207	Admin.Pública-Admin.local-Regiões autónomas	
1103	Títulos a médio e longo prazos	
110301	Sociedades e quase-sociedades não financeiras	
110302	Sociedades financeiras	
110303	Admin.Pública-Admin.central-Estado	
110304	Admin.pública-Admin.central-Serv.fundos autónomos	



**Município de Santa Comba Dão**

**Orçamento da Receita para o Ano 2013**

Código	Designação	Montante
Class. Económica		€
110305	Admin.Pública-Admin.regional	
110306	Admin.Pública-Admin.local-Continente	
110307	Admin.Pública-Admin.local-Regiões autónomas	
1104	Derivados financeiros	
1105	Empréstimos a curto prazo	
110506	Admin.Pública-Admin.local-Continente	
110507	Admin.Pública-Admin.local-Regiões autónomas	
11050701	Região Autónoma dos Açores	
11050702	Região Autónoma da Madeira	
1106	Empréstimos a médio e longo prazos	
110601	Sociedades e quase-sociedades não financeiras	
110606	Admin.Pública-Admin.local-Continente	
110607	Admin.Pública-Admin.local-Regiões autónomas	
11060701	Região Autónoma dos Açores	
11060702	Região Autónoma da Madeira	
110610	Famílias	
1108	Acções e outras participações	
110801	Sociedades e quase-sociedades não financeiras	
110802	Sociedades financeiras	
110803	Admin.Pública-Admin.central-Estado	
110804	Admin.pública-Admin.central-Serv.fundos autónomos	
110805	Admin.Pública-Admin.regional	
110806	Admin.Pública-Admin.local-Continente	
110807	Admin.Pública-Admin.local-Regiões autónomas	
1109	Unidades de participação	
110901	Sociedades e quase-sociedades não financeiras	
110902	Sociedades financeiras	
110903	Admin.Pública-Admin.central-Estado	
110904	Admin.pública-Admin.central-Serv.fundos autónomos	
110905	Admin.Pública-Admin.regional	
110906	Admin.Pública-Admin.local-Continente	
110907	Admin.Pública-Admin.local-Regiões autónomas	
1110	Alienação de partes sociais de empresas	
1111	Outros activos financeiros	
111101	Sociedades e quase-sociedades não financeiras	
111102	Sociedades financeiras	
111103	Admin.Pública-Admin.central-Estado	
111104	Admin.pública-Admin.central-Serv.fundos autónomos	
111105	Admin.Pública-Admin.regional	
111106	Admin.Pública-Admin.local-Continente	

## Município de Santa Comba Dão

### Orçamento da Receita para o Ano 2013

Código	Designação	Montante
Class. Económica		€
111107	Admin.Pública-Admin.local-Regiões autónomas	
Total do Capítulo 11:		0
<b>12</b>	<b>Passivos financeiros</b>	
1203	Títulos a médio e longo prazos	
120302	Sociedades financeiras	
1205	Empréstimos a curto prazo	
120502	Sociedades financeiras	
120504	Admin.pública-Admin.central-Serv.fundos autónomos	
1206	Empréstimos a médio e longo prazos	
120602	Sociedades financeiras	
12060201	1282/187 - Lig. IP3 e Sra. Ribeira	
12060202	1554/587- Cons.benef.rep. arruam.freguesias	
12060203	BPI-Arranjo cemitério	
12060204	BPI- Consev.arruamentos Freg.2. <sup>a</sup> Fase	
12060205	IIIQCA-FDR-00072	
12060206	IIIQCA-FDR-00037	
12060207	IIIQCA- FDR-00038	
12060208	2149/987 - Financiamento Complementar	
12060209	BPI-Emp.Fin.Comp.Proj. Investimento PPI	
12060210	Investimento obras requalificação urbana	
12060211	Empréstimo Saneamento Financeiro CGD	
120603	Admin.Pública-Admin.central-Estado	3.702.978
120604	Admin.pública-Admin.central-Serv.fundos autónomos	
1207	Outros passivos financeiros	
120701	Sociedades e quase-sociedades não financeiras	
120702	Sociedades financeiras	
120703	Admin.Pública-Admin.central-Estado	
120704	Admin.pública-Admin.central-Serv.fundos autónomos	
120705	Admin.Pública-Admin.regional	
120706	Admin.Pública-Admin.local-Continente	
120707	Admin.Pública-Admin.local-Regiões autónomas	
Total do Capítulo 12:		3.702.978
<b>13</b>	<b>Outras receitas de capital</b>	
1301	Outras	
130101	Indemnizações	
130102	Activos incorpóreos	
130199	Outras	
Total do Capítulo 13:		0

## Município de Santa Comba Dão

### Orçamento da Receita para o Ano 2013

Código	Designação	Montante
Class. Económica		€
<b>15</b>	<b>Reposições não abatidas nos pagamentos</b>	
1501	Reposições não abatidas nos pagamentos	
150101	Reposições não abatidas nos pagamentos	
	Total do Capítulo 15:	0
<b>16</b>	<b>Saldo da gerência anterior</b>	
1601	Saldo orçamental	
160101	Na posse do serviço	
160103	Na posse do serviço-Consignado	
	Total do Capítulo 16:	0
<b>17</b>	<b>Operações extra-orçamentais</b>	
1701	Operações de tesouraria-Receitas do Estado	
1702	Outras operações de tesouraria	
	Total do Capítulo 17:	0
	Total das Receitas de Capital:	4.753.189
	<b>Total das Receitas:</b>	<b>13.859.185</b>

# MUNICÍPIO DE SANTA COMBA DÃO



## PROPOSTA

ORÇAMENTO E GRANDES OPÇÕES DO PLANO

2013



---

### Contém:

Introdução

Resumo do Orçamento

Orçamento da Receita

**Resumo da Despesa por Classificação Económica**

Resumo da Despesa por Classificação Orgânica

Resumo do Orçamento por Capítulo

Resumo Orçamental das Grandes Opções do Plano

Grandes Opções do Plano

Plano Plurianual de Investimentos

Actividades Mais Relevantes

Orçamento 2013

**Município de Santa Comba Dão**  
**Resumo da Despesa por Classificação Económica (2013)**

<b>Económica</b>	<b>Designação</b>	<b>Dotação</b>
01	Despesas com o pessoal	2.557.000,00
0101	Remunerações certas e permanentes	1.988.500,00
010101	Titulares órgãos soberania e memb. órgãos autárq.	93.000,00
010104	Pessoal quadros-Regime contrato individ. trabalho	1.466.500,00
01010401	Pessoal em funções	1.356.500,00
01010404	Recrutamento Pessoal Novos Postos de Trabalho	110.000,00
010107	Pessoal em regime de tarefa ou avença	18.000,00
010108	Pessoal aguardando aposentação	5.000,00
010109	Pessoal em qualquer outra situação	85.000,00
01010902	Outros	85.000,00
010111	Representação	23.000,00
01011101	Membros Orgãos Autárquicos	23.000,00
010113	Subsidio de refeição	134.000,00
01011301	Pessoal dos quadros	110.000,00
0101130101	Transitado de anterior nomeação definitiva	110.000,00
01011302	Pessoal em qualquer outra situação	20.000,00
01011303	Membros dos órgãos autárquicos	4.000,00
010114	Subsidio de férias e de Natal	144.000,00
01011401	Pessoal dos quadros	142.000,00
0101140101	Transitado de anterior nomeação definitiva	142.000,00
01011402	Pessoal em qualquer outra situação	2.000,00
010115	Remunerações por doença e maternidade/paternidade	20.000,00
0102	Abonos variáveis ou eventuais	63.500,00
010202	Horas extraordinárias	20.000,00
010204	Ajudas de custo	7.500,00
010205	Abono para falhas	4.000,00
010212	Indemnizações por cessação de funções	10.000,00
010213	Outros suplementos e prémios	22.000,00
01021302	Outros	22.000,00
0103	Segurança social	505.000,00
010301	Encargos com a saúde	110.000,00
010303	Subsidio familiar a criança e jovens	18.000,00
010304	Outras prestações familiares	5.000,00
010305	Contribuições para a segurança social	305.000,00
01030501	Assistência na doença dos funcionários públicos	1.000,00
01030502	Segurança social dos funcionários públicos	244.000,00
0103050201	Caixa Geral de Aposentações	215.000,00
0103050202	Regime Geral	29.000,00
01030503	Segurança social-Regime geral	60.000,00
010308	Outras pensões	5.000,00
010309	Seguros	62.000,00
01030901	Seguros acidentes trabalho doenças profissionais	62.000,00
02	Aquisição de bens e serviços	4.986.750,00
0201	Aquisição de bens	346.100,00
020102	Combustíveis e lubrificantes	125.000,00
02010201	Gasolina	10.000,00
02010202	Gasóleo	80.000,00

**Município de Santa Comba Dão**  
**Resumo da Despesa por Classificação Económica (2013)**

<b>Económica</b>	<b>Designação</b>	<b>Dotação</b>
02010299	Outros	35.000,00
020103	Munições, explosivos e artificios	2.500,00
020104	Limpeza e higiene	23.100,00
020107	Vestuário e artigos pessoais	6.000,00
020108	Material de escritório	12.400,00
020110	Produtos vendidos nas farmácias	1.000,00
020112	Material de transporte-Peças	40.000,00
020114	Outro material-Peças	45.000,00
020115	Prémios, condecorações e ofertas	10.000,00
020117	Ferramentas e utensílios	5.000,00
020118	Livros e documentação técnica	1.500,00
020119	Artigos honoríficos e de decoração	500,00
020120	Material de educação, cultura e recreio	5.500,00
020121	Outros bens	68.600,00
0202	Aquisição de serviços	4.640.650,00
020201	Encargos das instalações	450.000,00
020202	Limpeza e higiene	20.000,00
020203	Conservação de bens	23.000,00
020204	Locação de edifícios	553.000,00
020205	Locação de material de informática	14.000,00
020206	Locação de material de transporte	50.000,00
020208	Locação de outros bens	101.250,00
020209	Comunicações	35.000,00
020210	Transportes	5.000,00
020211	Representação dos serviços	10.000,00
020212	Seguros	45.000,00
020213	Deslocações e estadas	6.000,00
020214	Estudos, pareceres, projectos e consultadoria	68.000,00
020215	Formação	10.000,00
020216	Seminários, exposições e similares	10.000,00
020217	Publicidade	15.000,00
020218	Vigilância e segurança	1.500,00
020219	Assistência técnica	40.000,00
020220	Outros trabalhos especializados	325.000,00
020222	Serviços de saúde	28.900,00
020224	Encargos de cobrança de receitas	80.000,00
020225	Outros serviços	2.750.000,00
03	Juros e outros encargos	846.766,00
0301	Juros da dívida pública	828.266,00
030103	Socied.financ.-Bancos e outras instit. financeiras	828.266,00
03010302	Empréstimos de médio e longo prazos	828.266,00
0302	Outros encargos correntes da dívida pública	5.000,00
030201	Despesas diversas	5.000,00
0303	Juros de locação financeira	1.000,00
030307	Maquinaria e equipamento	1.000,00
0305	Outros juros	10.000,00
030502	Outros	10.000,00

**Município de Santa Comba Dão**  
Resumo da Despesa por Classificação Económica (2013)

<b>Económica</b>	<b>Designação</b>	<b>Dotação</b>
0306	Outros encargos financeiros	2.500,00
030601	Outros encargos financeiros	2.500,00
04	Transferências correntes	422.480,00
0403	Administração central	5.000,00
040305	Serviços e fundos autónomos	5.000,00
04030503	Outros	5.000,00
0405	Administração local	168.160,00
040501	Continente	168.160,00
04050102	Freguesias	60.500,00
04050104	Associações de municípios	46.700,00
04050107	Assembleias distritais	37.400,00
04050108	Outros	23.560,00
0407	Instituições sem fins lucrativos	234.320,00
040701	Instituições sem fins lucrativos	234.320,00
04070101	Instituições particulares	42.000,00
04070102	Associações	192.320,00
0408	Famílias	15.000,00
040802	Outras	15.000,00
05	Subsídios	265.000,00
0501	Sociedades e quase-sociedades não financeiras	265.000,00
050101	Públicas	265.000,00
05010101	Empresas públicas municipais e intermunicipais	265.000,00
06	Outras despesas correntes	28.000,00
0602	Diversas	28.000,00
060201	Impostos e taxas	8.000,00
060203	Outras	20.000,00
06020301	Outras restituições	1.000,00
06020302	IVA pago	10.000,00
06020305	Outras	9.000,00
	<b>Total das Despesas Correntes:</b>	<b>9.105.996,00</b>
07	Aquisição de bens de capital	3.342.319,00
0701	Investimentos	3.307.319,00
070101	Terrenos	5.000,00
070102	Habitacões	12.500,00
07010203	Reparação e beneficiação	12.500,00
070103	Edifícios	654.500,00
07010301	Instalações de serviços	136.257,00
07010303	Mercados e instalações de fiscalização sanitária	5.000,00
07010305	Escolas	493.743,00
07010307	Outros	19.500,00
070104	Construções diversas	2.373.285,00
07010401	Viadutos, arruamentos e obras complementares	1.371.000,00
07010402	Sistemas de drenagem de águas residuais	280.000,00
07010403	Estações de tratamento de águas residuais	75.000,00
07010404	Iluminação pública	2.500,00
07010405	Parques e jardins	7.500,00

**Município de Santa Comba Dão**  
**Resumo da Despesa por Classificação Económica (2013)**

<b>Económica</b>	<b>Designação</b>	<b>Dotação</b>
07010406	Instalações desportivas e recreativas	36.000,00
07010407	Captação e distribuição de água	4.000,00
07010408	Viação rural	135.000,00
07010409	Sinalização e trânsito	30.000,00
07010412	Cemitérios	5.000,00
07010413	Outros	427.285,00
070105	Melhoramentos fundiários	20.000,00
070106	Material de transporte	16.000,00
07010602	Outro	16.000,00
070107	Equipamento de informática	90.200,00
070108	Software informático	36.705,00
070109	Equipamento administrativo	10.346,00
070110	Equipamento básico	35.000,00
07011002	Outro	35.000,00
070111	Ferramentas e utensílios	2.000,00
070115	Outros investimentos	51.783,00
0702	Locação financeira	35.000,00
070207	Maquinaria e equipamento	35.000,00
08	Transferências de capital	277.640,00
0801	Sociedades e quase sociedades não financeiras	171.193,00
080101	Públicas	171.193,00
08010101	Empresas públicas municipais e intermunicipais	171.193,00
0805	Administração local	52.640,00
080501	Continente	52.640,00
08050102	Freguesias	52.640,00
0807	Instituições sem fins lucrativos	45.000,00
080701	Instituições sem fins lucrativos	45.000,00
0808	Famílias	8.807,00
080802	Outras	8.807,00
09	Activos financeiros	96.500,00
0907	Acções e outras participações	96.500,00
090702	Socied.e quase socied.não financeiras-Públicas	96.500,00
10	Passivos financeiros	1.036.730,00
1006	Empréstimos a médio e longo prazos	1.036.730,00
100603	Socied.financ.-Bancos e outras instit. financeiras	1.036.730,00
	Total das Despesas de Capital:	4.753.189,00
	<b>Total do Orçamento da Despesa:</b>	<b>13.859.185,00</b>



# MUNICÍPIO DE SANTA COMBA DÃO



## PROPOSTA ORÇAMENTO E GRANDES OPÇÕES DO PLANO 2013



---

### Contém:

Introdução  
Resumo do Orçamento  
Orçamento da Receita  
Resumo da Despesa por Classificação Económica  
**Resumo da Despesa por Classificação Orgânica**  
Resumo do Orçamento por Capítulo  
Resumo Orçamental das Grandes Opções do Plano  
Grandes Opções do Plano  
Plano Plurianual de Investimentos  
Actividades Mais Relevantes  
Orçamento 2013

**Município de Santa Comba Dão**  
**Resumo da Despesa por Classificação Orgânica (2013)**

Orgânica	Despesas Correntes	Despesas de Capital	Total
0101 Assembleia municipal	16.000,00	0,00	16.000,00
0102 Câmara municipal	8.243.230,00	3.716.459,00	11.959.689,00
0103 Operações financeiras	846.766,00	1.036.730,00	1.883.496,00
<b>Total Geral:</b>	<b>9.105.996,00</b>	<b>4.753.189,00</b>	<b>13.859.185,00</b>

# MUNICÍPIO DE SANTA COMBA DÃO



## PROPOSTA ORÇAMENTO E GRANDES OPÇÕES DO PLANO 2013



---

### Contém:

Introdução

Resumo do Orçamento

Orçamento da Receita

Resumo da Despesa por Classificação Económica

Resumo da Despesa por Classificação Orgânica

**Resumo do Orçamento por Capítulo**

Resumo Orçamental das Grandes Opções do Plano

Grandes Opções do Plano

Plano Plurianual de Investimentos

Actividades Mais Relevantes

Orçamento 2013

## Resumo do orçamento por Capitulo para 2013

Receitas		Montante	Despesas		Montante
01	Impostos directos	2.092.847	01	Despesas com o pessoal	2.557.000
02	Impostos indirectos	95.000	02	Aquisição de bens e serviços	4.986.750
03	Contribuições para Seg.Social,Cx.G.Aposent. e ADSE		03	Juros e outros encargos	846.766
04	Taxas, multas e outras penalidades	380.100	04	Transferências correntes	422.480
05	Rendimentos da propriedade	1.431.852	05	Subsídios	265.000
06	Transferências correntes	4.460.849	06	Outras despesas correntes	28.000
07	Venda de bens e serviços correntes	543.948		<b>Total das Despesas Correntes</b>	<b>9.105.996</b>
08	Outras receitas correntes	101.400			
	<b>Total das Receitas Correntes</b>	<b>9.105.996</b>	07	Aquisição de bens de capital	3.342.319
09	Venda de bens de investimento	46.500	08	Transferências de capital	277.640
10	Transferências de capital	1.003.711	09	Activos financeiros	96.500
11	Activos financeiros		10	Passivos financeiros	1.036.730
12	Passivos financeiros	3.702.978	11	Outras despesas de capital	
13	Outras receitas de capital		12	Operações extra-orçamentais	
14	Recursos próprios comunitários		17	Operações extra-orçamentais	
15	Reposições não abatidas nos pagamentos			<b>Total das Despesas de Capital</b>	<b>4.753.189</b>
16	Saldo da gerência anterior				
17	Operações extra-orçamentais				
	<b>Total das Receitas Capital</b>	<b>4.753.189</b>			

**Total das Receitas: 13.859.185**

ORGÃO EXECUTIVO

Em ..... de ..... de .....

**Total das Despesas: 13.859.185**

ORGÃO DELIBERATIVO

Em ..... de ..... de .....

# MUNICÍPIO DE SANTA COMBA DÃO



## PROPOSTA

ORÇAMENTO E GRANDES OPÇÕES DO PLANO

2013



---

### Contém:

Introdução

Resumo do Orçamento

Orçamento da Receita

Resumo da Despesa por Classificação Económica

Resumo da Despesa por Classificação Orgânica

Resumo do Orçamento por Capítulo

**Resumo Orçamental das Grandes Opções do Plano**

Grandes Opções do Plano

Plano Plurianual de Investimentos

Actividades Mais Relevantes

Orçamento 2013

**Município de Santa Comba Dão**  
**Resumo Orçamental das Grandes Opções do Plano para 2013**

Classif. Orçamental	Projeto de GOP's				Dotação	
0102 02010299	Outros					
	02	211	2009/2	4	Combustíveis	3.000,00
	02	211	2009/3	4	Combustíveis	2.000,00
	Total dos Projetos de GOP's:				5.000,00	
	<b>Total da Classificação Orçamental:</b>				<b>35.000,00</b>	
0102 020104	Limpeza e higiene					
	02	211	2009/2	4	Outros Bens - higiene, etc	8.100,00
	02	211	2009/3	4	Outros Bens - higiene, etc.	2.000,00
	02	245	2013/10		Outras Despesas	2.000,00
	03	310	2013/12	2	Recuperação de impactos ambientais em zonas do Concelho	5.000,00
	Total dos Projetos de GOP's:				17.100,00	
	<b>Total da Classificação Orçamental:</b>				<b>23.100,00</b>	
0102 020108	Material de escritório					
	02	211	2009/2	2	Aquisição de Equipamento Didático	500,00
	02	211	2013/1		Aquisição de Equipamento Didático	500,00
	Total dos Projetos de GOP's:				1.000,00	
	<b>Total da Classificação Orçamental:</b>				<b>11.900,00</b>	
0102 020121	Outros bens					
	02	211	2009/2	4	Outros bens	3.000,00
	02	211	2009/3	4	Outros bens	600,00
	Total dos Projetos de GOP's:				3.600,00	
	<b>Total da Classificação Orçamental:</b>				<b>68.600,00</b>	
0102 020201	Encargos das instalações					
	02	211	2009/2	4	Energia Eléctrica	35.000,00
	02	211	2009/3	4	Energia Eléctrica	20.000,00
	03	320	2013/14		Consumos de Iluminação Pública (IP)	300.000,00
	Total dos Projetos de GOP's:				355.000,00	
	<b>Total da Classificação Orçamental:</b>				<b>450.000,00</b>	
0102 020202	Limpeza e higiene					
	02	211	2009/3	7	Limpeza	5.000,00

**Município de Santa Comba Dão**  
Resumo Orçamental das Grandes Opções do Plano para 2013

Classif. Orçamental	Projeto de GOP's				Dotação
	02	245	2013/9	Limpeza em Áreas Urbanas	15.000,00
				Total dos Projetos de GOP's:	20.000,00
				<b>Total da Classificação Orçamental:</b>	<b>20.000,00</b>
<b>0102</b>	<b>020203</b>	Conservação de bens			
	02	246	2009/24	5 Conservação	5.000,00
				Total dos Projetos de GOP's:	5.000,00
				<b>Total da Classificação Orçamental:</b>	<b>23.000,00</b>
<b>0102</b>	<b>020204</b>	Locação de edifícios			
	02	211	2009/2	5 Encargos das Instalações - Aluguer Dãogest	353.000,00
	02	211	2010/5001	Encargos das Instalações - Aluguer Dãogest	200.000,00
				Total dos Projetos de GOP's:	553.000,00
				<b>Total da Classificação Orçamental:</b>	<b>553.000,00</b>
<b>0102</b>	<b>020205</b>	Locação de material de informática			
	01	111	2006/1	1 Equipamento Informático	14.000,00
				Total dos Projetos de GOP's:	14.000,00
				<b>Total da Classificação Orçamental:</b>	<b>14.000,00</b>
<b>0102</b>	<b>020206</b>	Locação de material de transporte			
	01	111	2008/4	Aluguer Operacional de Equipamento	50.000,00
				Total dos Projetos de GOP's:	50.000,00
				<b>Total da Classificação Orçamental:</b>	<b>50.000,00</b>
<b>0102</b>	<b>020208</b>	Locação de outros bens			
	01	111	2006/1	1 Outros Bens	11.250,00
				Total dos Projetos de GOP's:	11.250,00
				<b>Total da Classificação Orçamental:</b>	<b>101.250,00</b>
<b>0102</b>	<b>020209</b>	Comunicações			
	02	211	2009/2	4 Comunicações	2.000,00
	02	211	2009/3	4 Comunicações	1.000,00
				Total dos Projetos de GOP's:	3.000,00
				<b>Total da Classificação Orçamental:</b>	<b>35.000,00</b>
<b>0102</b>	<b>020214</b>	Estudos, pareceres, projectos e consultadoria			
	02	242	2013/18	4 Implementação do SIG Municipal	13.000,00

**Município de Santa Comba Dão**  
**Resumo Orçamental das Grandes Opções do Plano para 2013**

Classif. Orçamental	Projeto de GOP's				Dotação
02 251 2006/5015	1	Estudos e Projectos		5.000,00	
				Total dos Projetos de GOP's:	18.000,00
				<b>Total da Classificação Orçamental:</b>	<b>68.000,00</b>
<b>0102 020216</b>	Seminários, exposições e similares				
02 251 2010/5004	3	Outros Eventos de Periodicidade Regular		10.000,00	
				Total dos Projetos de GOP's:	10.000,00
				<b>Total da Classificação Orçamental:</b>	<b>10.000,00</b>
<b>0102 020220</b>	Outros trabalhos especializados				
02 211 2009/2	3	Generalização do Ensino da Música		61.695,00	
02 211 2009/2	3	Generalização Ensino do Inglês		45.000,00	
02 211 2009/2	3	Actividades de Expressão Física		53.440,00	
02 211 2009/2	4	Termos de Responsabilidade		2.500,00	
02 220 2002/54		Estudo Qualidade das Águas do Granjal		5.000,00	
02 242 2013/18	1	Plano de Pormenor da Catraia		5.000,00	
02 242 2013/18	2	Plano de Pormenor da Sra. da Ribeira		5.000,00	
02 242 2013/18	3	Revisão do Plano Diretor Municipal		20.000,00	
02 242 2013/18	5	Planos de Urbanização		25.000,00	
02 242 2013/18	6	Homologação da Cartografia		100,00	
02 252 2013/11		Protocolo APDEF		90.000,00	
				Total dos Projetos de GOP's:	312.735,00
				<b>Total da Classificação Orçamental:</b>	<b>325.000,00</b>
<b>0102 020222</b>	Serviços de saúde				
02 220 2010/1		Higiene e Segurança no Trabalho		10.000,00	
				Total dos Projetos de GOP's:	10.000,00
				<b>Total da Classificação Orçamental:</b>	<b>28.900,00</b>
<b>0102 020225</b>	Outros serviços				
02 211 2008/5007		Transportes Escolares		1.100.000,00	
02 211 2009/2	4	Serviços de Alimentação		397.364,00	
02 211 2009/3	4	Serviços de Alimentação		162.124,00	
02 232 2008/24		Passeio anual idoso		10.625,00	
02 232 2008/5024	1	Encargos Correntes		500,00	
02 232 2008/5026	1	Intervenções em Casas de Famílias Carentiadas		5.000,00	
02 232 2009/7		Apoio de Emergência a Famílias em Risco de Pobreza Extrema		25.000,00	



**Município de Santa Comba Dão**  
Resumo Orçamental das Grandes Opções do Plano para 2013

Classif. Orçamental	Projeto de GOP's				Dotação	
	02	245	2008/5021	1	Recolha e Transporte	800.000,00
	02	245	2008/5021	2	Tratamento (exploração)	200.000,00
	02	246	2009/24	3	Manutenção	15.000,00
	02	246	2009/24	4	Eventos	5.000,00
	02	251	2010/5004	1	Festas da Cidade	8.000,00
	02	251	2010/5004	2	Colaboração em Festas das Freguesias	1.000,00
	02	252	2013/19		Gabinete da Juventude	1.000,00
	03	310	2013/12	1	Limpeza das Margens da Ribeira das Hortas	10.000,00
					Total dos Projetos de GOP's:	2.740.613,00
					<b>Total da Classificação Orçamental:</b>	<b>2.750.000,00</b>
<b>0102</b>	<b>04030503</b>	Outros				
	02	232	2008/5025	1	Despesas de Funcionamento	500,00
					Total dos Projetos de GOP's:	500,00
					<b>Total da Classificação Orçamental:</b>	<b>5.000,00</b>
<b>0102</b>	<b>04050102</b>	Freguesias				
	04	420	2007/36	1	Transferências Correntes	15.000,00
					Total dos Projetos de GOP's:	15.000,00
					<b>Total da Classificação Orçamental:</b>	<b>60.500,00</b>
<b>0102</b>	<b>04050104</b>	Associações de municípios				
	04	420	2008/2052	1	Quotização	8.600,00
					Total dos Projetos de GOP's:	8.600,00
					<b>Total da Classificação Orçamental:</b>	<b>46.700,00</b>
<b>0102</b>	<b>04050108</b>	Outros				
	03	342	2013/17		Taxa de Concessão da Linha do Dão - ECOPISTA	13.880,00
					Total dos Projetos de GOP's:	13.880,00
					<b>Total da Classificação Orçamental:</b>	<b>23.560,00</b>
<b>0102</b>	<b>04070101</b>	Instituições particulares				
	02	251	2010/5003		Apoio ao Movimento Associativo Cultural e Desportivo	30.000,00
					Total dos Projetos de GOP's:	30.000,00
					<b>Total da Classificação Orçamental:</b>	<b>42.000,00</b>
<b>0102</b>	<b>04070102</b>	Associações				

**Município de Santa Comba Dão**  
Resumo Orçamental das Grandes Opções do Plano para 2013

Classif. Orçamental	Projeto de GOP's				Dotação
	01	121	2008/5001	Bombeiros Voluntários Pessoal Emergência	25.000,00
	01	121	2008/5002	Equipas Primeira Intervenção	30.000,00
	04	420	2008/2053	ADICES	30.000,00
	Total dos Projetos de GOP's:				85.000,00
	<b>Total da Classificação Orçamental:</b>				<b>192.320,00</b>
<b>0102 05010101</b>	Empresas públicas municipais e intermunicipais				
	02	211	2013/2	1 Transferências Correntes	50.000,00
	04	430	2013/20	1 Correntes	150.000,00
	Total dos Projetos de GOP's:				200.000,00
	<b>Total da Classificação Orçamental:</b>				<b>265.000,00</b>
<b>0102 070101</b>	Terrenos				
	02	242	2008/65	Aquisição de Prédios Rústicos ou Urbanos	5.000,00
	Total dos Projetos de GOP's:				5.000,00
	<b>Total da Classificação Orçamental:</b>				<b>5.000,00</b>
<b>0102 07010203</b>	Reparação e beneficiação				
	02	232	2010/2	Intervenção nos Bairros Sociais	7.500,00
	02	241	2008/3	Intervenção em Casas do Município	5.000,00
	Total dos Projetos de GOP's:				12.500,00
	<b>Total da Classificação Orçamental:</b>				<b>12.500,00</b>
<b>0102 07010301</b>	Instalações de serviços				
	01	111	2006/6	Conservação e Ampliação de Outros Edifícios - Carpintaria	15.000,00
	01	111	2008/10	1 Paços do Concelho	2.300,00
	01	111	2008/10	2 Estaleiro Municipal	1.000,00
	01	111	2008/10	3 Biblioteca Municipal	1.000,00
	01	111	2008/10	10 Edifício GAT	1.000,00
	01	111	2008/10	12 Refuncionalização Parcial da Casa dos Arcos	115.957,00
	Total dos Projetos de GOP's:				136.257,00
	<b>Total da Classificação Orçamental:</b>				<b>136.257,00</b>
<b>0102 07010303</b>	Mercados e instalações de fiscalização sanitária				
	01	111	2008/10	13 Mercado Municipal	5.000,00
	Total dos Projetos de GOP's:				5.000,00
	<b>Total da Classificação Orçamental:</b>				<b>5.000,00</b>

**Município de Santa Comba Dão**  
**Resumo Orçamental das Grandes Opções do Plano para 2013**

Classif. Orçamental					Projeto de GOP's	Dotação
0102 07010305	Escolas					
	02	211	2009/1	2	Construção	475.009,00
	02	211	2009/5		Conservação e reparação escolas	18.734,00
					Total dos Projetos de GOP's:	493.743,00
					<b>Total da Classificação Orçamental:</b>	<b>493.743,00</b>
0102 07010307	Outros					
	01	111	2008/10	4	Tribunal	1.000,00
	01	111	2008/10	6	Auditório Municipal	3.000,00
	01	111	2008/10	7	Casa da Cultura	2.500,00
	01	111	2008/10	11	Outros Edifícios inc. Ex-GNR	12.000,00
	02	251	2006/5015	3	Aquisição de Imóveis	500,00
	02	251	2006/5015	6	Construção	500,00
					Total dos Projetos de GOP's:	19.500,00
					<b>Total da Classificação Orçamental:</b>	<b>19.500,00</b>
0102 07010401	Viadutos, arruamentos e obras complementares					
	02	242	2007/42		Pavimentações Betuminosas nas Freguesias	200.000,00
	02	242	2008/7		Construção de Muros de Suporte de Terras	10.000,00
	02	242	2008/17		Conservação e Beneficiação de Arruamentos Existentes	421.000,00
	02	242	2009/10	1	Intervenção nos Centros Antigos do Concelho	600.000,00
	02	242	2009/11	1	Requalificação da Ex-EN2 e Ex-EN234	50.000,00
	02	242	2009/11	2	Intervenções de Proximidade Destinadas a Melhorar a Mobilidade Urbana	30.000,00
	02	242	2013/3		Infra-estruturas na Urb. SCD XXI	40.000,00
	02	242	2013/4		Infra-estruturas no Loteamento das Pedras Negras	10.000,00
	02	246	2008/67		Ribeira das Hortas-Melhoria das condições de escoamento	5.000,00
	03	331	2013/16		Pinturas Sinalização Horizontal	5.000,00
					Total dos Projetos de GOP's:	1.371.000,00
					<b>Total da Classificação Orçamental:</b>	<b>1.371.000,00</b>
0102 07010402	Sistemas de drenagem de águas residuais					
	02	243	2013/5		Saneamento na Zona Sul do Concelho	160.000,00
	02	243	2013/6		Saneamento na Zona Norte do Concelho	120.000,00
					Total dos Projetos de GOP's:	280.000,00
					<b>Total da Classificação Orçamental:</b>	<b>280.000,00</b>

**Município de Santa Comba Dão**  
**Resumo Orçamental das Grandes Opções do Plano para 2013**

Classif. Orçamental	Projeto de GOP's				Dotação
0102 07010403	Estações de tratamento de águas residuais				
	02	243	2013/7	Equipamentos para E. Elev. e ETAR's	75.000,00
	Total dos Projetos de GOP's:				75.000,00
	<b>Total da Classificação Orçamental:</b>				<b>75.000,00</b>
0102 07010404	Iluminação pública				
	03	320	2013/13	Ampliação da Rede IP	2.500,00
	Total dos Projetos de GOP's:				2.500,00
	<b>Total da Classificação Orçamental:</b>				<b>2.500,00</b>
0102 07010405	Parques e jardins				
	02	242	2009/10	2 Parque da Cidade	5.000,00
	02	252	2009/19	1 Construção e Manutenção	2.500,00
	Total dos Projetos de GOP's:				7.500,00
	<b>Total da Classificação Orçamental:</b>				<b>7.500,00</b>
0102 07010406	Instalações desportivas e recreativas				
	01	111	2008/10	5 Estádio Municipal	10.000,00
	01	111	2008/10	8 Pavilhão Gimnodesportivo	16.000,00
	01	111	2008/10	9 Piscinas Municipais	10.000,00
	Total dos Projetos de GOP's:				36.000,00
	<b>Total da Classificação Orçamental:</b>				<b>36.000,00</b>
0102 07010407	Captação e distribuição de água				
	02	244	2013/8	Manutenção da Rede de Águas Existente	4.000,00
	Total dos Projetos de GOP's:				4.000,00
	<b>Total da Classificação Orçamental:</b>				<b>4.000,00</b>
0102 07010408	Viação rural				
	03	331	2008/35	Conservação rede viária existente	135.000,00
	Total dos Projetos de GOP's:				135.000,00
	<b>Total da Classificação Orçamental:</b>				<b>135.000,00</b>
0102 07010409	Sinalização e trânsito				
	03	331	2013/15	Sinalização e Trânsito	30.000,00
	Total dos Projetos de GOP's:				30.000,00
	<b>Total da Classificação Orçamental:</b>				<b>30.000,00</b>

**Município de Santa Comba Dão**  
Resumo Orçamental das Grandes Opções do Plano para 2013

Classif. Orçamental	Projeto de GOP's				Dotação
0102 07010412	Cemitérios				
	02	246	2001/7	Arranjo e Ampliação do Cemitério de S.C.Dão	5.000,00
	Total dos Projetos de GOP's:				5.000,00
	<b>Total da Classificação Orçamental:</b>				<b>5.000,00</b>
0102 07010413	Outros				
	01	121	2008/9	Helipista	153.198,00
	02	242	2008/8	Telecomunicações no Loteamento das Fontainhas	11.000,00
	02	246	2009/24	2 Construção	103.087,00
	03	320	2009/21	ALE - Infraestruturas básicas	40.000,00
	03	341	2005/4	Arranjo do Espaço da Nova Feira	45.000,00
	03	342	2004/13	Infraestruturas das Termas do Granjal-Balneário	25.000,00
	04	430	2008/40	Construção de Canil Intermunicipal	50.000,00
	Total dos Projetos de GOP's:				427.285,00
	<b>Total da Classificação Orçamental:</b>				<b>427.285,00</b>
0102 070105	Melhoramentos fundiários				
	03	342	2008/37	Infraestruturas da Senhora da Ribeira	20.000,00
	Total dos Projetos de GOP's:				20.000,00
	<b>Total da Classificação Orçamental:</b>				<b>20.000,00</b>
0102 07010602	Outro				
	01	111	2008/1	Aquisição Veículos e Grandes Reparações	16.000,00
	Total dos Projetos de GOP's:				16.000,00
	<b>Total da Classificação Orçamental:</b>				<b>16.000,00</b>
0102 070107	Equipamento de informática				
	01	111	2008/6	2 Hardware	5.000,00
	02	211	2009/2	1 Hardware	50.000,00
	04	420	2008/2052	2 Projectos Intermunicipais	35.200,00
	Total dos Projetos de GOP's:				90.200,00
	<b>Total da Classificação Orçamental:</b>				<b>90.200,00</b>
0102 070108	Software informático				
	01	111	2008/6	1 Software Diverso	19.000,00
	02	211	2009/2	1 Software	8.000,00

**Município de Santa Comba Dão**  
Resumo Orçamental das Grandes Opções do Plano para 2013

Classif. Orçamental	Projeto de GOP's				Dotação
	02	242	2009/12	Implementação sistema informação geográfica-SIG	9.705,00
				Total dos Projetos de GOP's:	36.705,00
				<b>Total da Classificação Orçamental:</b>	<b>36.705,00</b>
<b>0102</b>	<b>070109</b>	Equipamento administrativo			
	01	111	2007/1	Equipamento Administrativo	5.500,00
	02	251	2012/2	Rede Bibliotecas de SCD	4.846,00
				Total dos Projetos de GOP's:	10.346,00
				<b>Total da Classificação Orçamental:</b>	<b>10.346,00</b>
<b>0102</b>	<b>07011002</b>	Outro			
	01	111	2008/2	Aquisição/Reparação de Maquinaria e Equipamentos	10.000,00
	02	243	2008/22	Aquisição/Reparação equipamento básico	25.000,00
				Total dos Projetos de GOP's:	35.000,00
				<b>Total da Classificação Orçamental:</b>	<b>35.000,00</b>
<b>0102</b>	<b>070111</b>	Ferramentas e utensílios			
	01	111	2008/5	Aquisição de ferramentas e Utensílios	2.000,00
				Total dos Projetos de GOP's:	2.000,00
				<b>Total da Classificação Orçamental:</b>	<b>2.000,00</b>
<b>0102</b>	<b>070115</b>	Outros investimentos			
	03	310	2009/20	Implementação combate poluição das linhas de água	51.783,00
				Total dos Projetos de GOP's:	51.783,00
				<b>Total da Classificação Orçamental:</b>	<b>51.783,00</b>
<b>0102</b>	<b>070207</b>	Maquinaria e equipamento			
	01	111	2013/22	Equipamento-Locação Financeira	35.000,00
				Total dos Projetos de GOP's:	35.000,00
				<b>Total da Classificação Orçamental:</b>	<b>35.000,00</b>
<b>0102</b>	<b>08010101</b>	Empresas públicas municipais e intermunicipais			
	04	430	2013/20	2 Capital	171.193,00
				Total dos Projetos de GOP's:	171.193,00
				<b>Total da Classificação Orçamental:</b>	<b>171.193,00</b>
<b>0102</b>	<b>08050102</b>	Freguesias			

**Município de Santa Comba Dão**  
Resumo Orçamental das Grandes Opções do Plano para 2013

Classif. Orçamental	Projeto de GOP's				Dotação
04 420 2007/36	2	Transferências de Capital		5.000,00	
04 420 2008/5030	1	Couto do Mosteiro		2.890,00	
04 420 2008/5030	2	Nagozela		2.000,00	
04 420 2008/5030	3	Óvoa		2.815,00	
04 420 2008/5030	4	Pinheiro de Ázere		2.320,00	
04 420 2008/5030	5	Santa Comba Dão		4.450,00	
04 420 2008/5030	7	São João de Areias		3.715,00	
04 420 2008/5030	8	Treixedo		2.450,00	
04 420 2008/5030	9	Vimieiro		2.000,00	
04 430 2008/5031	1	Couto do Mosteiro		2.890,00	
04 430 2008/5031	2	Nagozela		2.000,00	
04 430 2008/5031	3	Óvoa		2.815,00	
04 430 2008/5031	4	Pinheiro de Ázere		2.310,00	
04 430 2008/5031	5	Santa Comba Dão		4.450,00	
04 430 2008/5031	6	São Joaninho		2.370,00	
04 430 2008/5031	7	São João de Areias		3.715,00	
04 430 2008/5031	8	Treixedo		2.450,00	
04 430 2008/5031	9	Vimieiro		2.000,00	
Total dos Projetos de GOP's:				52.640,00	
<b>Total da Classificação Orçamental:</b>				<b>52.640,00</b>	
<b>0102 080701</b>	Instituições sem fins lucrativos				
02 232 2010/3		Protocolo APPCDM		40.000,00	
02 232 2013/21		Transferencias capital		5.000,00	
Total dos Projetos de GOP's:				45.000,00	
<b>Total da Classificação Orçamental:</b>				<b>45.000,00</b>	
<b>0102 090702</b>	Socied.e quase socied.não financeiras-Públicas				
02 211 2013/2	2	Transferências de Capital-Aumento do Capital Social		96.500,00	
Total dos Projetos de GOP's:				96.500,00	
<b>Total da Classificação Orçamental:</b>				<b>96.500,00</b>	

# MUNICÍPIO DE SANTA COMBA DÃO



## PROPOSTA

ORÇAMENTO E GRANDES OPÇÕES DO PLANO

2013



---

### Contém:

Introdução

Resumo do Orçamento

Orçamento da Receita

Resumo da Despesa por Classificação Económica

Resumo da Despesa por Classificação Orgânica

Resumo do Orçamento por Capítulo

Resumo Orçamental das Grandes Opções do Plano

**Grandes Opções do Plano**

Plano Plurianual de Investimentos

Actividades Mais Relevantes

Orçamento 2013



## Grandes Opções do Plano do ano 2013

Obj. Prog.	Projeto Ano / N.º   Ação	Designação	Código Classificação Orgâncional	Forma de Realiz.	Fonte Financiamento (%)			Resp.	Datas (Mês/Ano)		Fases de Exec.	Realizado (a)	Despesas				Total previsto (i) = (a)+(b)+(c) (e)+(f)+(g)+(h)
					AC	AA	FC		2013 Financiam. definido (c)	2014 (e)			2015 (f)	2016 (g)	Outros (h)		
																(b)=(c)+(d)	
01		<b>FUNÇÕES GERAIS</b>															
01 111		<b>ADMINISTRAÇÃO GERAL</b>															
01 111 2006/1		INSTALAÇÃO DE SERVIÇOS															
01 111 2006/1 1		LOCAÇÃO FINANCEIRA															
01 111 2006/1 1/1		Equipamento Informático	0102 020205	O				OA	01/2008	12/2013		14.000	14.000				14.000
01 111 2006/1 1/2		Outros Bens	0102 020208	O				OA	01/2008	12/2013		11.250	11.250				11.250
01 111 2006/6		Conservação e Ampliação de Outros Edifícios - Carpintaria	0102 07010301	E				STO	01/2008	12/2013		15.000	15.000				15.000
01 111 2007/1		Equipamento Administrativo	0102 070109	O				OA	01/2013	12/2013		5.500	5.500				5.500
01 111 2008/1		Aquisição Veículos e Grandes Reparações	0102 07010602	O				OA	01/2008	12/2013		16.000	16.000				16.000
01 111 2008/2		Aquisição/Reparação de Maquinaria e Equipamentos	0102 07011002	O				STO	01/2013	12/2013		10.000	10.000				10.000
01 111 2008/4		Aluguer Operacional de Equipamento	0102 020206	O				OA	01/2013	12/2013		50.000	50.000				50.000
01 111 2008/5		Aquisição de ferramentas e Utensílios	0102 070111	O				OA	01/2008	12/2013		2.000	2.000				2.000
01 111 2008/6		MODERNIZAÇÃO ADMINISTRATIVA															
01 111 2008/6 1		Software Diverso	0102 070108	O				OA	01/2008	12/2013		19.000	19.000				19.000
01 111 2008/6 2		Hardware	0102 070107	O				OA	01/2008	12/2014 5		5.000	5.000				5.000
01 111 2008/10		<b>CONSERVAÇÃO DE EDIFÍCIOS E INSTALAÇÕES MUNICIPAIS</b>															
01 111 2008/10 1		Pacos do Concelho	0102 07010301	A				STO	01/2008	12/2013		2.300	2.300				2.300
01 111 2008/10 2		Estaleiro Municipal	0102 07010301	A				STO	01/2008	12/2013		1.000	1.000				1.000
01 111 2008/10 3		Biblioteca Municipal	0102 07010301	E				STO	01/2008	12/2013		1.000	1.000				1.000
01 111 2008/10 4		Tribunal	0102 07010307	A				STO	01/2008	12/2013		1.000	1.000				1.000
01 111 2008/10 5		Estádio Municipal	0102 07010406	O				OA	01/2008	12/2014 5		10.000	10.000				10.000
01 111 2008/10 6		Audatório Municipal	0102 07010307	A				STO	01/2008	12/2013		3.000	3.000				3.000
01 111 2008/10 7		Casa da Cultura	0102 07010307	A				STO	01/2008	12/2013		2.500	2.500				2.500
01 111 2008/10 8		Pavilhão Gimnodesportivo	0102 07010406	A				STO	01/2008	12/2013		16.000	16.000				16.000
01 111 2008/10 9		Piscinas Municipais	0102 07010406	O				OA	01/2008	12/2014 5		10.000	10.000				10.000
01 111 2008/10 10		Edifício GAT	0102 07010301	A				STO	01/2008	12/2013		1.000	1.000				1.000
01 111 2008/10 11		Outros Edifícios inc. Ex-GNR	0102 07010307	O				STO	01/2008	12/2013		12.000	12.000				12.000
01 111 2008/10 12		Refunacionalização Parcial de Casa dos Arcos	0102 07010301	E				STO	01/2012	12/2013		116.967	116.967				116.967
01 111 2008/10 13		Mercado Municipal	0102 07010303	O				OA	01/2008	12/2014 5		5.000	5.000				5.000
01 111 2013/22		Equipamento-Locação Financeira	0102 070207	O				OA	01/2013	12/2013 3		35.000	35.000				35.000
Totais do Programa 111:												363.507	363.507				363.507

# Grandes Opções do Plano do ano 2013

(valores em euros)

Obj. Prog.	Projeto	Designação	Código Classificação Orçamental	Forma de Realiz.	Fonte Financiamento (%)			Resp.	Datas (Mês/Ano)		Fases de Exec.	Realizado (a)	Despesas			Total previsto (i) = (a)+(b)+(e)+(f)+(g)+(h)					
					AC	AA	FC		Início	Fim			2013 Financiam. definido (c)	2014 Financiam. não definido (d)	2015 (f)		2016 (g)	Outros (h)			
<b>01 FUNÇÕES GERAIS</b>																					
<b>01 121 PROTEÇÃO CIVIL</b>																					
01 121 2008/9	01 121 2008/9	Heliplista	0102 07010413	E				STO	01/2008	12/2013		153.198	153.198			153.198					
01 121 2008/5001	01 121 2008/5001	Bombeiros Voluntários Pessoal Emergência	0102 04070102	O				OA	01/2008	12/2015	5	25.000	25.000			50.000					
01 121 2008/5002	01 121 2008/5002	Equipas Primeira Intervenção	0102 04070102	O				OA	01/2008	12/2015	5	30.000	30.000			60.000					
													208.198	208.198	55.000	263.198					
<b>Totais do Programa 121:</b>													0	571.705	571.705	0	55.000	0	0	0	626.705
<b>02 FUNÇÕES SOCIAIS</b>																					
<b>02 211 EDUCAÇÃO - ENSINO NÃO SUPERIOR</b>																					
02 211 2008/5007	02 211 2008/5007	Transportes Escolares	0102 020225	O				OA	01/2008	12/2015	5	1.100.000	1.100.000			1.700.000					
02 211 2009/1	02 211 2009/1	CONSTRUÇÃO DO CE NORTE																			
02 211 2009/1	02 211 2009/1	Construção	0102 07010305	E				STO	01/2009	12/2013		475.009	475.009			475.009					
<b>02 211 2009/2 1 ENSINO BÁSICO 1º CICLO PÚBLICO</b>																					
<b>02 211 2009/2 1 AQUISIÇÃO DE EQUIPAMENTO INFORMÁTICO</b>																					
02 211 2009/2	02 211 2009/2	Hardware	0102 070107	O				OA	01/2009	12/2013		50.000	50.000			50.000					
02 211 2009/2	02 211 2009/2	Software	0102 070108	O				OA	01/2009	12/2013		8.000	8.000			8.000					
02 211 2009/2	02 211 2009/2	Aquisição de Equipamento Didático	0102 020108	O				OA	01/2009	12/2013		500	500			500					
02 211 2009/2	02 211 2009/2	Generalização do Ensino da Música	0102 020220	O				OA	01/2009	12/2015	5	61.695	61.695			61.695					
02 211 2009/2	02 211 2009/2	Generalização Ensino do Inglês	0102 020220	O				OA	01/2009	12/2015	5	45.000	45.000			45.000					
02 211 2009/2	02 211 2009/2	Actividades de Expressão Física	0102 020220	O				OA	01/2009	12/2015	5	53.440	53.440			53.440					
<b>02 211 2009/2 4 DESPESAS</b>																					
02 211 2009/2	02 211 2009/2	Serviços de Alimentação	0102 020225	O				OA	01/2009	12/2015		397.364	397.364		150.000	697.364					
02 211 2009/2	02 211 2009/2	Comunicações	0102 020209	O				OA	01/2009	12/2013		2.000	2.000			2.000					
02 211 2009/2	02 211 2009/2	Combustíveis	0102 02010299	O				OA	01/2009	12/2013		3.000	3.000			3.000					
02 211 2009/2	02 211 2009/2	Outros Bens - higiene, etc	0102 020104	O				OA	01/2009	12/2013	5	8.100	8.100			8.100					
02 211 2009/2	02 211 2009/2	Energia Eléctrica	0102 020201	O				OA	01/2009	12/2013	5	35.000	35.000			35.000					
02 211 2009/2	02 211 2009/2	Termos de Responsabilidade	0102 020220	O				OA	01/2009	12/2013		2.500	2.500			2.500					
02 211 2009/2	02 211 2009/2	Outros bens	0102 020121	O				OA	01/2009	12/2013		3.000	3.000			3.000					
02 211 2009/2	02 211 2009/2	Encargos das Instalações - Aluguer Dão	0102 020204	O				OA	01/2009	12/2015	5	353.000	353.000			353.000					
<b>02 211 2009/3 4 DESPESAS</b>																					
02 211 2009/3	02 211 2009/3	Comunicações	0102 020209	O				OA	01/2009	12/2013		1.000	1.000			1.000					

# Grandes Opções do Plano do ano 2013

(valores em euros)

Obj. Prog.	Projeto	Ano / Nº Ação	Designação	Código Classificação Orçamental	Forma de Realiz.	Fonte Financiamento (%)			Resp.	Datas (Mês/Ano)		Fases de Exec.	Realizado (a)	Despesas				Total previsto (i) = (a)+(b)+(e)+(f)+(g)+(h)	
						AC	AA	FC		Início	Fim			2013	2014	2015	2016		
																			Financiam. definido (c)
<b>02 FUNÇÕES SOCIAIS</b>																			
<b>02 211 EDUCAÇÃO - ENSINO NÃO SUPERIOR</b>																			
02 211	2009/3 4/2		Serviços de Alimentação	0102 020225	O				OA	01/2009	12/2015			162.124	75.000	75.000			312.124
02 211	2009/3 4/3		Combustíveis	0102 02010299	O				OA	01/2009	12/2013	5		2.000					2.000
02 211	2009/3 4/4		Outros Bens - higiene, etc.	0102 020104	O				OA	01/2009	12/2013	5		2.000					2.000
02 211	2009/3 4/5		Energia Eléctrica	0102 020201	O				OA	01/2009	12/2013	5		20.000					20.000
02 211	2009/3 4/6		Outros bens	0102 020121	O				OA	01/2009	12/2013			600					600
02 211	2009/3 7		Limpeza	0102 020202	O				OA	01/2009	12/2013			5.000					5.000
02 211	2009/5		Conservação e reparação escolas	0102 07010305	E				OA	01/2009	12/2013	4		18.734					18.734
02 211	2010/5001		Encargos das Instalações - Aluguer Dãoigest	0102 020204	O				OA	01/2010	12/2015	5		200.000	220.000	220.000			640.000
02 211	2013/1		Aquisição de Equipamento Didático	0102 020108	O				OA	01/2013	12/2013			500					500
02 211	2013/2		ESCOLA PROFISSIONAL PROFACADEMUS																
02 211	2013/2 1		Transferências Correntes	0102 05010101	A				OA	01/2013	12/2013			50.000					50.000
02 211	2013/2 2		Transferências de Capital-Aumento do Capital Social	0102 090702	A				OA	01/2013	12/2013			96.500					96.500
														3.156.066	745.000	745.000			4.646.066
<b>Totais do Programa 211:</b>														3.156.066	745.000	745.000			4.646.066
<b>02 220 SAÚDE</b>																			
02 220	2002/54		Estudo Qualidade das Águas do Granjal	0102 020220	O				OA	01/2002	12/2013	5		5.000					5.000
02 220	2010/1		Higiene e Segurança no Trabalho	0102 020222	O				OA	01/2010	12/2013	5		10.000					10.000
														15.000					15.000
<b>02 232 AÇÃO SOCIAL</b>																			
02 232	2008/24		Passoio anual idoso	0102 020225	O				OA	01/2008	12/2013			10.625					10.625
02 232	2008/5024		Rede Social																
02 232	2008/50241		Encargos Correntes	0102 020225	O				OA	01/2008	12/2013	5		500					500
02 232	2008/5025		GPCJ																
02 232	2008/50251		Despesas de Funcionamento	0102 04030503	A				OA	01/2008	12/2013			500					500
02 232	2008/5026		HABITAÇÃO SOCIAL																
02 232	2008/50261		Intervenções em Casas de Famílias Carenciadas	0102 020225	O				OA	01/2008	12/2013	0		5.000					5.000
02 232	2009/7		Apoio de Emergência a Famílias em Risco de Pobreza Extrema	0102 020225	O				OA	01/2009	12/2013	0		25.000					25.000
02 232	2010/2		Intervenção nos Bairros Sociais	0102 07010203	O				OA	01/2010	12/2015	5		7.500					7.500
02 232	2010/3		Protocolo APPCDM	0102 080701	O				OA	01/2010	12/2013			40.000					40.000

Município de Santa Comba Dão

Grandes Opções do Plano do ano 2013

Obj. Prog.	Projeto	Ano / Nº Ação	Designação	Código Classificação Orçamental	Forma de Realiz.	Fonte Financiamento (%)			Resp.	Datas (Mês/Ano)		Fases de Exec.	Realizado (a)	Despesas				Total previsto (i) = (a)+(b)+(e)+(f)+(g)+(h)	
						AC	AA	FC		Início	Fim			2013		2014 (e)	Anos seguintes		
														2013 definido (c)	(b)=(c)+(d)		2015 (f)		2016 (g)
<b>FUNÇÕES SOCIAIS</b>																			
<b>AÇÃO SOCIAL</b>																			
02 232	2013/21		Transferências capital	0102 080701	O			OA	01/2013	12/2013	3		5.000	5.000	5.000	5.000	5.000		
														94.125	94.125			94.125	
Totais do Programa 232:																			
02 241	2008/3		HABITAÇÃO	0102 07010203	A			STO	01/2013	12/2013			5.000	5.000	5.000	5.000	5.000		
														5.000	5.000			5.000	
Totais do Programa 241:																			
02 242	2007/42		ORDENAMENTO DO TERRITÓRIO	0102 07010401	E			STO	01/2007	12/2014	4		200.000	200.000	150.000	350.000	10.000		
02 242	2008/7		Pavimentações Beluminosas nas Freguesias	0102 07010401	E			STO	01/2013	12/2013			10.000	10.000		10.000	11.000		
02 242	2008/8		Construção de Muros de Suporte de Terras	0102 07010413	E			STO	01/2008	12/2013			11.000	11.000		11.000	11.000		
02 242	2008/17		Telecomunicações no Loteamento das Fontainhas	0102 07010401	O			OA	01/2008	12/2014	5		421.000	421.000	150.000	571.000	10.000		
02 242	2008/65		Conservação e Beneficiação de Arruamentos Existentes	0102 07010401	O			OA	01/2008	12/2014	5		5.000	5.000	5.000	10.000	10.000		
02 242	2009/10		Aquisição de Prédios Rústicos ou Urbanos	0102 07010401	O			OA	01/2009	12/2014	0		600.000	600.000		600.000	600.000		
02 242	2009/10	1	REGENERAÇÃO URBANA	0102 07010405	O			OA	01/2009	12/2014	0		5.000	5.000		5.000	5.000		
02 242	2009/10	2	Intervenção nos Centros Antigos do Concelho	0102 07010405	O			OA	01/2009	12/2014	0		50.000	50.000		50.000	50.000		
02 242	2009/11		Parque da Cidade	0102 07010405	O			STO	01/2009	12/2013			30.000	30.000		30.000	30.000		
02 242	2009/11	2	MOBILIDADE	0102 07010401	A			OA	01/2009	12/2013			9.705	9.705		9.705	9.705		
02 242	2009/11	1	Requalificação da Ex-EN2 e Ex-EN234	0102 07010401	E			STO	01/2009	12/2013			40.000	40.000		40.000	40.000		
02 242	2009/11	2	Intervenções de Proximidade Destinadas a Melhorar a Mobilidade Urbana	0102 07010401	E			STO	01/2013	12/2013			10.000	10.000		10.000	10.000		
02 242	2009/12		Implementação sistema informação geográfica-SIG	0102 07010401	E			OA	01/2009	12/2013			5.000	5.000		5.000	5.000		
02 242	2013/3		Infra-estruturas na Urb. SCD XXI	0102 07010401	E			OA	01/2013	12/2013			5.000	5.000		5.000	5.000		
02 242	2013/4		Infra-estruturas no Loteamento das Pedras Negras	0102 07010401	E			OA	01/2013	12/2013			20.000	20.000		20.000	20.000		
02 242	2013/8		INSTRUMENTOS DE PLANEAMENTO URBANO	0102 020220	A			OA	01/2013	12/2013			13.000	13.000		13.000	13.000		
02 242	2013/18	1	Plano de Pormenor da Catraia	0102 020220	A			OA	01/2013	12/2013			25.000	25.000		25.000	25.000		
02 242	2013/18	2	Plano de Pormenor da Sra. da Ribeira	0102 020220	A			OA	01/2013	12/2013			100	100		100	100		
02 242	2013/18	3	Revisão do Plano Diretor Municipal	0102 020220	A			OA	01/2013	12/2013			1.459.805	1.459.805		1.459.805	1.459.805		
02 242	2013/18	4	Implementação do SIG Municipal	0102 020214	A			OA	01/2013	12/2013			305.000	305.000		305.000	305.000		
02 242	2013/18	5	Planos de Urbanização	0102 020220	A			OA	01/2013	12/2013			1.764.805	1.764.805		1.764.805	1.764.805		
02 242	2013/18	6	Homologação da Cartografia	0102 020220	O			OA	01/2013	12/2013			100	100		100	100		
														1.459.805	1.459.805	305.000	1.764.805	1.764.805	

Município de Santa Comba Dão

Grandes Opções do Plano do ano 2013

Obj./Prog.	Projeto	Ano / Nº Ação	Designação	Código Classificação Orçamental	Forma de Realiz.	Fonte Financiamento (%)			Resp.	Datas (Mês/Ano)		Fases de Exec.	Realizado (a)	Despesas				Total previsto (i) = (a)+(b)+(e)+(f)+(g)+(h)	
						AC	AA	FC		Início	Fim			2013			Anos seguintes		
														2013	2014	2015	2016		Outros
<b>FUNÇÕES SOCIAIS</b>																			
<b>SANEAMENTO: ESGOTOS, EMISSÁRIOS E ETAR'S</b>																			
02 243			0102 07011002	O	OA			01/2008	12/2013				25.000				25.000		
02 243		2013/5	0102 07010402	E	STO			01/2013	12/2013				160.000				160.000		
02 243		2013/6	0102 07010402	E	STO			01/2013	12/2013				120.000				120.000		
02 243		2013/7	0102 07010403	O	OA			01/2013	12/2013				75.000				75.000		
													Totais do Programa 243:	380.000	380.000				380.000
<b>ABASTECIMENTO DE ÁGUA</b>																			
02 244			0102 07010407	A	STO			01/2013	12/2013				4.000				4.000		
													Totais do Programa 244:	4.000	4.000				4.000
<b>RESÍDUOS SÓLIDOS URBANOS</b>																			
02 245		2008/5021		O	OA			01/2008	12/2013	5			800.000				800.000		
02 245		2008/5021.1		O	OA			01/2008	12/2013	5			200.000				200.000		
02 245		2013/9		O	OA			01/2013	12/2013				15.000				15.000		
02 245		2013/10		O	OA			01/2013	12/2013				2.000				2.000		
													Totais do Programa 245:	1.017.000	1.017.000				1.017.000
<b>PROT. DO AMBIENTE E CONS. DA NATUREZA</b>																			
02 246		2001/7		E	STO			12/2001	12/2014	5			5.000				5.000		
02 246		2008/67		A	STO			01/2008	01/2013				5.000				5.000		
02 246		2009/24		E	OA			01/2009	12/2013				103.087				103.087		
02 246		2009/24.2		O	OA			01/2011	12/2015	0			15.000				15.000		
02 246		2009/24.3		O	OA			01/2012	12/2015				5.000				5.000		
02 246		2009/24.4		O	OA			01/2012	12/2015				5.000				5.000		
02 246		2009/24.5		O	OA			01/2012	12/2015				5.000				5.000		
													Totais do Programa 246:	138.087	138.087				138.087
<b>CULTURA</b>																			
02 251		2006/5015		O	OA			01/2006	12/2013	5			5.000				5.000		
02 251		2006/5015.1		O	OA			05/2006	12/2013	5			500				500		

# Grandes Opções do Plano do ano 2013

Obj. Prog.	Projeto	Ano / Nº Ação	Designação	Código Classificação Orçamental	Forma de Realiz.	Fonte Financiamento (%)			Resp.	Datas (Mês/Ano)		Fases de Exec.	Realizado (a)	Despesas				Total previsto (i) = (a)+(b)+(e)+(f)+(g)+(h)					
						AC	AA	FC		Início	Fim			Anos seguintes									
														2013		2014	2015		2016	Outros (h)			
<b>02 FUNÇÕES SOCIAIS</b>																							
<b>02 251 CULTURA</b>																							
02 251	2006/50156		Construção	0102 07010307	O			OA	01/2006	12/2015	0		500				500						
02 251	2010/50003		Apoio ao Movimento Associativo Cultural e Desportivo	0102 04070101	A			OA	01/2010	12/2013			30.000				30.000						
02 251	2010/50004		FESTAS POPULARES E DA CIDADE																				
02 251	2010/50041		Festas da Cidade	0102 020225	O			OA	01/2010	12/2013			8.000				8.000						
02 251	2010/50042		Colaboração em Festas das Freguesias	0102 020225	A			OA	01/2010	12/2013			1.000				1.000						
02 251	2010/50043		Outros Eventos de Periodicidade Regular	0102 020216	A			OA	01/2010	12/2013			10.000				10.000						
02 251	2012/2		Rede Bibliotecas de SCD	0102 070109	O			OA	01/2012	12/2013			4.846				4.846						
													Totais do Programa 251:		59.846			59.846					
<b>02 252 DESPORTO, RECREIO E LAZER</b>																							
02 252	2009/19		Parques Infantis																				
02 252	2009/19	1	Construção e Manutenção	0102 07010405	O			OA	01/2009	12/2014	5		2.500				2.500						
02 252	2013/11		Protocolo APDEF	0102 020220	O			OA	01/2013	12/2013			90.000				90.000						
02 252	2013/19		Gabinete da Juventude	0102 020225	A			OA	01/2013	12/2013			1.000				1.000						
													Totais do Programa 252:		93.500			93.500					
													Totais do Objetivo 02:		0	6.422.429	6.422.429	0	1.050.000	745.000	0	0	8.217.429
<b>03 FUNÇÕES ECONÓMICAS</b>																							
<b>03 310 DEFESA DO MEIO AMBIENTE</b>																							
03 310	2009/20		Implementação combate poluição das linhas de água	0102 070115	O			OA	01/2009	12/2013			51.783				51.783						
03 310	2013/12		INTERVENÇÃO EM LINHAS DE AGUA E ZONAS DE RISCO AMBIENTAL																				
03 310	2013/12	1	Limpeza das Margens da Ribeira das Hortas	0102 020225	E			STO	01/2013	12/2013			10.000				10.000						
03 310	2013/12	2	Recuperação de impactos ambientais em zonas do Concelho	0102 020104	A			STO	01/2013	12/2013			5.000				5.000						
													Totais do Programa 310:		66.783			66.783					
<b>03 320 INDUSTRIA E ENERGIA</b>																							
03 320	2009/21		ALE - Infraestruturas básicas	0102 07010413	E			STO	01/2009	12/2013			40.000				40.000						
03 320	2013/13		Ampliação da Rede IP	0102 07010404	O			OA	01/2013	12/2013			2.500				2.500						

## Grandes Opções do Plano do ano 2013

Obj. Prog.	Projeto	Ano / N.º / Ação	Designação	Código Classificação Orçamental	Formal de Realiz.	Fonte Financiamento (%)			Resp.	Datas (Mês/Ano)		Fases de Exec.	Realizado (a)	Despesas				Total previsto (i) = (a)+(b)+(e)+(f)+(g)+(h)
						AC	AA	FC		Início	Fim			2013	Anos seguintes			
															2013	2014	2015	
<b>03</b>			<b>FUNÇÕES ECONÓMICAS</b>															
<b>03 320</b>			<b>INDÚSTRIA E ENERGIA</b>															
03 320	2013/14		Consumos de Iluminação Pública (IP)	0102 020201	0	OA	01/2013	12/2013	5				300.000	300.000			300.000	
													342.500	342.500			342.500	
<b>03 331</b>			<b>TRANSPORTES RODOVÁRIOS</b>															
03 331	2008/35		Conservação rede viária existente	0102 07010408	0	OA	01/2008	12/2013	5				135.000	135.000			135.000	
03 331	2013/15		Sinalização e Trânsito	0102 07010409	0	STO	01/2013	12/2013					30.000	30.000			30.000	
03 331	2013/16		Pinuras Sinalização Horizontal	0102 07010401	0	STO	01/2013	12/2013					5.000	5.000			5.000	
													170.000	170.000			170.000	
<b>03 341</b>			<b>MERCADOS E FEIRAS</b>															
03 341	2005/4		Arranjo do Espaço da Nova Feira	0102 07010413	E	OA	01/2005	12/2013					45.000	45.000			45.000	
													45.000	45.000			45.000	
<b>03 342</b>			<b>TURISMO</b>															
03 342	2004/13		Infraestruturas das Termas do Granjal-Balneário	0102 07010413	0	OA	01/2004	12/2015	5				25.000	25.000		25.000	75.000	
03 342	2008/37		Infraestruturas da Senhora da Ribeira	0102 070105	0	OA	01/2008	12/2015	5				20.000	20.000		25.000	75.000	
03 342	2013/17		Taxa de Concessão da Linha do Dão - ECOPISTA	0102 04050108	0	OA	01/2013	12/2013	5				13.880	13.880		55.000	13.880	
													58.880	58.880		55.000	163.880	
													0	683.163	683.163	0	788.163	
<b>04</b>			<b>OUTRAS FUNÇÕES</b>															
<b>04 420</b>			<b>TRANSFERÊNCIAS ENTRE ADMINISTRAÇÕES</b>															
			<b>INTERVENÇÕES NAS FREGUESIAS - Deliberações</b>															
04 420	2007/36		Transferências Correntes	0102 04050102	0	OA	01/2007	12/2013					15.000	15.000			15.000	
04 420	2007/36	2	Transferências de Capital	0102 08050102	0	OA	01/2007	12/2013					5.000	5.000			5.000	
04 420	2008/2052		CIM - DÃO LAFÕES															
04 420	2008/2052	1	Quotização	0102 04050104	A	OA	01/2008	12/2013	5				8.600	8.600			8.600	
04 420	2008/2052	2	Projetos Inter Municipais	0102 070107	0	OA	01/2008	12/2013					35.300	35.300			35.300	
04 420	2008/2053		ADICES	0102 04070102	0	OA	01/2013	12/2013					30.000	30.000			30.000	
04 420	2008/5030		CONTRATOS PROGRAMA COM JUNTAS DE FREGUESIA															
04 420	2008/5030	1	Couto do Mosteiro	0102 08050102	A	OA	01/2008	12/2013					2.890	2.890			2.890	

Município de Santa Comba Dão

Grandes Opções do Plano do ano 2013

Obj. Prog.	Projeto	Designação	Código Classificação Orçamental	Forma de Realiz.	Fonte Financiamento (%)			Resp.	Datas (Mês/Ano)		Fases de Exec.	Realizado (a)	Despesas			Total previsto (i) = (a)+(b)+(e)+(f)+(g)+(h)	
					AC	AA	FC		Início	Fim			2013	Anos seguintes			
														2014 (e)	2015 (f)		2016 (g)
<b>04 OUTRAS FUNÇÕES</b>																	
<b>04 420 TRANSFERÊNCIAS ENTRE ADMINISTRAÇÕES</b>																	
04 420	2008/50302	Nagozela	0102 08050102	A			OA	01/2008	12/2013		2.000	2.000			2.000		
04 420	2008/50303	Óvoa	0102 08050102	A			OA	01/2008	12/2013		2.815	2.815			2.815		
04 420	2008/50304	Pinheiro de Ázere	0102 08050102	A			OA	01/2008	12/2013		2.320	2.320			2.320		
04 420	2008/50305	Santa Comba Dão	0102 08050102	A			OA	01/2008	12/2013		4.450	4.450			4.450		
04 420	2008/50307	São João de Areias	0102 08050102	A			OA	01/2008	12/2013		3.715	3.715			3.715		
04 420	2008/50308	Treixedo	0102 08050102	A			OA	01/2008	12/2013		2.450	2.450			2.450		
04 420	2008/50309	Vimieiro	0102 08050102	A			OA	01/2008	12/2013		2.000	2.000			2.000		
Totais do Programa 420:												116.440	116.440			116.440	
<b>04 430 DIVERSAS NÃO ESPECIFICADAS</b>																	
<b>04 430 2008/40 Construção de Canil Intermunicipal</b>																	
<b>04 430 2008/5031 PEQUENAS INTERVENÇÕES NAS FREGUESIAS</b>																	
<b>04 430 2008/50311 Couto do Mosteiro</b>																	
04 430	2008/50312	Nagozela	0102 08050102	A			OA	01/2008	12/2013		2.890	2.890			2.890		
04 430	2008/50313	Óvoa	0102 08050102	A			OA	01/2008	12/2013		2.000	2.000			2.000		
04 430	2008/50314	Pinheiro de Ázere	0102 08050102	A			OA	01/2008	12/2013		2.815	2.815			2.815		
04 430	2008/50315	Santa Comba Dão	0102 08050102	A			OA	01/2008	12/2013		2.310	2.310			2.310		
04 430	2008/50316	São Joaquinho	0102 08050102	A			OA	01/2008	12/2013		4.450	4.450			4.450		
04 430	2008/50317	São João de Areias	0102 08050102	A			OA	01/2008	12/2013		2.370	2.370			2.370		
04 430	2008/50318	Treixedo	0102 08050102	A			OA	01/2008	12/2013		3.715	3.715			3.715		
04 430	2008/50319	Vimieiro	0102 08050102	A			OA	01/2008	12/2013		2.450	2.450			2.450		
04 430	2013/20	Impacto da Dissolução da Empresa Municipal COMBANIMA					OA				2.000	2.000			2.000		
04 430	2013/20 1	Correntes	0102 05010101	A			OA	01/2013	12/2013		150.000	150.000			150.000		
04 430	2013/20 2	Capital	0102 08010101	A			OA	01/2013	12/2013		171.193	171.193			171.193		
Totais do Programa 430:												396.193	396.193	450.000		846.193	
Totais do Objetivo 04:												0	512.633	0	450.000	0	962.633
Total Geral:												0	8.189.930	0	1.605.000	800.000	10.594.930

Em \_\_\_\_\_ de \_\_\_\_\_ de \_\_\_\_\_

ORGÃO EXECUTIVO

Em \_\_\_\_\_ de \_\_\_\_\_ de \_\_\_\_\_

ORGÃO DELIBERATIVO



# MUNICÍPIO DE SANTA COMBA DÃO



## PROPOSTA

ORÇAMENTO E GRANDES OPÇÕES DO PLANO

2013



---

### Contém:

Introdução

Resumo do Orçamento

Orçamento da Receita

Resumo da Despesa por Classificação Económica

Resumo da Despesa por Classificação Orgânica

Resumo do Orçamento por Capítulo

Resumo Orçamental das Grandes Opções do Plano

Grandes Opções do Plano

**Plano Plurianual de Investimentos**

Actividades Mais Relevantes

Orçamento 2013

Município de Santa Comba Dão

Plano PluriAnual de Investimentos do ano 2013

Obj./Prog.	Projeto		Designação	Código Classificação Orçamental	Formal de Realiz.	Fonte Financiamento (%)			Resp.	Datas (Mês/Ano)		Fases de Exec.	Realizado (a)	Despesas				Total previsto (i) = (a)+(b)+(e)+(f)+(g)+(h)	
	Ano / N.º	Ação				AC	AA	FC		Início	Fim			2013			Anos seguintes		
														Total (b)=(c)+(d)	Financiam. definido (c)	Financiam. não definido (d)	2014 (e)		2015 (f)
<b>01</b>	<b>FUNÇÕES GERAIS</b>																		
<b>01 111</b>	<b>ADMINISTRAÇÃO GERAL</b>																		
01 111 2006/6			Conservação e Ampliação de Outros Edifícios - Carpintaria	0102.07010301	E				STO	01/2006	12/2013		15.000	15.000	15.000			15.000	
01 111 2007/1			Equipamento Administrativo	0102.070109	O				OA	01/2013	12/2013		5.500	5.500	5.500			5.500	
01 111 2008/1			Aquisição Veículos e Grandes Reparapões	0102.07010602	O				OA	01/2008	12/2013		16.000	16.000	16.000			16.000	
01 111 2008/2			Aquisição/Reparação de Maquinaria e Equipamentos	0102.07011002	O				STO	01/2013	12/2013		10.000	10.000	10.000			10.000	
01 111 2008/5			Aquisição de ferramentas e Utensílios	0102.070111	O				OA	01/2008	12/2013		2.000	2.000	2.000			2.000	
01 111 2008/6			MODERNIZAÇÃO ADMINISTRATIVA																
01 111 2008/6 1			Software Diverso	0102.070108	O				OA	01/2008	12/2013		19.000	19.000	19.000			19.000	
01 111 2008/6 2			Hardware	0102.070107	O				OA	01/2008	12/2014	5	5.000	5.000	5.000			5.000	
01 111 2008/10			CONSERVAÇÃO DE EDIFÍCIOS E INSTALAÇÕES MUNICIPAIS																
01 111 2008/10 1			Paços do Concelho	0102.07010301	A				STO	01/2008	12/2013		2.300	2.300	2.300			2.300	
01 111 2008/10 2			Estaleiro Municipal	0102.07010301	A				STO	01/2008	12/2013		1.000	1.000	1.000			1.000	
01 111 2008/10 3			Biblioteca Municipal	0102.07010301	E				STO	01/2008	12/2013		1.000	1.000	1.000			1.000	
01 111 2008/10 4			Tribunal	0102.07010307	A				STO	01/2008	12/2013		1.000	1.000	1.000			1.000	
01 111 2008/10 5			Estádio Municipal	0102.07010406	O				OA	01/2008	12/2014	5	10.000	10.000	10.000			10.000	
01 111 2008/10 6			Audatório Municipal	0102.07010307	A				STO	01/2008	12/2013		3.000	3.000	3.000			3.000	
01 111 2008/10 7			Casa da Cultura	0102.07010307	A				STO	01/2008	12/2013		2.500	2.500	2.500			2.500	
01 111 2008/10 8			Pavilhão Gimnodesportivo	0102.07010406	A				STO	01/2008	12/2013		16.000	16.000	16.000			16.000	
01 111 2008/10 9			Piscinas Municipais	0102.07010406	O				OA	01/2008	12/2014	5	10.000	10.000	10.000			10.000	
01 111 2008/10 10			Edifício GAT	0102.07010301	A				STO	01/2008	12/2013		1.000	1.000	1.000			1.000	
01 111 2008/10 11			Outros Edifícios inc. Ex-GNR	0102.07010307	O				STO	01/2008	12/2013		12.000	12.000	12.000			12.000	
01 111 2008/10 12			Refuncionalização Parcial da Casa dos Arcos	0102.07010301	E				STO	01/2012	12/2013		115.957	115.957	115.957			115.957	
01 111 2008/10 13			Mercado Municipal	0102.07010303	O				OA	01/2008	12/2014	5	5.000	5.000	5.000			5.000	
01 111 2013/22			Equipamento-Locação Financeira	0102.070207	O				OA	01/2013	12/2013	3	35.000	35.000	35.000			35.000	
										Totais do Programa 111:			0	288.257	288.257	0	0	0	288.257
<b>01 121</b>	<b>PROTEÇÃO CIVIL</b>																		
01 121 2008/9			Helpista	0102.07010413	E				STO	01/2008	12/2013		153.198	153.198	153.198			153.198	
										Totais do Programa 121:			0	153.198	153.198	0	0	0	153.198
										Totais do Objetivo 01:			0	441.455	441.455	0	0	0	441.455

## Plano PluriAnual de Investimentos do ano 2013

Obj. Prog.	Projeto	Ano / Nº Ação	Designação	Código Classificação Orçamental	Formal de Realiz.	Fonte Financiamento (%)			Resp.	Datas (Mês/Ano)		Fases de Exec.	Despesas				Total previsto (i) = (a)+(b)+(e)+(f)+(g)+(h)				
						AC	AA	FC		Realizado (a)	2013		Anos seguintes								
											2013		2014	2015	2016						
<b>FUNÇÕES SOCIAIS</b>																					
<b>02 211 EDUCAÇÃO - ENSINO NÃO SUPERIOR</b>																					
02 211	2009/1		CONSTRUÇÃO DO CE NORTE	0102.07010305	E				STO	01/2009	12/2013			475.009	475.009			475.009			
02 211	2009/2	2	CONSTRUÇÃO																		
<b>02 211 ENSINO BÁSICO 1º CICLO PÚBLICO</b>																					
02 211	2009/2	1	AQUISIÇÃO DE EQUIPAMENTO INFORMÁTICO	0102.070107	O				OA	01/2009	12/2013			50.000	50.000			50.000			
02 211	2009/2	1/1	Hardware																		
02 211	2009/2	1/2	Software	0102.070108	O				OA	01/2009	12/2013			8.000	8.000			8.000			
02 211	2009/5		Conservação e reparação escolas	0102.07010305	E				OA	01/2009	12/2013	4		18.734	18.734			18.734			
													Totais do Programa 211:	0	551.743	551.743	0	0	0	0	551.743
<b>02 232 AÇÃO SOCIAL</b>																					
02 232	2010/2		Intervenção nos Bairros Sociais	0102.07010203	O				OA	01/2010	12/2015	5		7.500	7.500			7.500			
													Totais do Programa 232:	0	7.500	7.500	0	0	0	0	7.500
<b>02 241 HABITAÇÃO</b>																					
02 241	2008/3		Intervenção em Casas do Município	0102.07010203	A				STO	01/2013	12/2013			5.000	5.000			5.000			
													Totais do Programa 241:	0	5.000	5.000	0	0	0	0	5.000
<b>02 242 ORDENAMENTO DO TERRITÓRIO</b>																					
02 242	2007/42		Pavimentações Betuminosas nas Freguesias	0102.07010401	E				STO	01/2007	12/2014	4		200.000	200.000		150.000	350.000			
02 242	2008/7		Construção de Muros de Suporte de Terras	0102.07010401	E				STO	01/2013	12/2013			10.000	10.000			10.000			
02 242	2008/8		Telecomunicações no Loteamento das Fontainhas	0102.07010413	E				STO	01/2008	12/2013			11.000	11.000			11.000			
02 242	2008/17		Conservação e Beneficiação de Arruamentos Existentes	0102.07010401	O				OA	01/2008	12/2014	5		421.000	421.000		150.000	571.000			
02 242	2008/65		Aquisição de Prédios Rústicos ou Urbanos	0102.070101	O				OA	01/2008	12/2014	5		5.000	5.000		5.000	10.000			
<b>02 242 REGENERAÇÃO URBANA</b>																					
02 242	2009/10		Intervenção nos Centros Antigos do Concelho	0102.07010401	O				OA	01/2009	12/2014	0		600.000	600.000			600.000			
02 242	2009/10	2	Parque da Cidade	0102.07010405	O				OA	01/2009	12/2014	0		5.000	5.000			5.000			
<b>02 242 MOBILIDADE</b>																					
02 242	2009/11		Requalificação da Ex-EN2 e Ex-EN234	0102.07010401	E				STO	01/2009	12/2013			50.000	50.000			50.000			
02 242	2009/11	2	Intervenções de Proximidade Destinadas a Melhorar a Mobilidade Urbana	0102.07010401	A				STO	01/2009	12/2013			30.000	30.000			30.000			
02 242	2009/12		Implementação sistema informação geográfica-SIG	0102.070108	O				OA	01/2009	12/2013			9.705	9.705			9.705			
02 242	2013/3		Infra-estruturas na Urb. SCD XXI	0102.07010401	E				STO	01/2013	12/2013			40.000	40.000			40.000			

# Plano PluriAnual de Investimentos do ano 2013

Obj. Prog.	Projeto	Ano / Nº Ação	Designação	Código Classificação Orçamental	Forma de Realiz.	Fonte Financiamento (%)			Resp.	Datas (Mês/Ano)		Fases de Exec.	Realizado (a)	Despesas			Total previsto (i) = (a)+(b)+(e)+(f)+(g)+(h)				
						AC	AA	FC		Início	Fim			Anos seguintes							
														2013	2014	2015		2016	Outros (h)		
02			<b>FUNÇÕES SOCIAIS</b>																		
02	242		<b>ORDENAMENTO DO TERRITÓRIO</b>																		
02	242	2013/4	Infra-estruturas no Loteamento das Pedras Negras	0102.07010401	E				STO	01/2013	12/2013		10.000	10.000	0	0	0	0	0	10.000	
										Totais do Programa 242:			0	1.391.705	0	305.000	0	0	0	1.696.705	
02	243		<b>SANEAMENTO: ESGOTOS, EMISSÁRIOS E ETAR'S</b>																		
02	243	2008/22	Aquisição/Reparação equipamento básico	0102.07011002	O				OA	01/2008	12/2013		25.000	25.000	0	0	0	0	0	25.000	
02	243	2013/5	Saneamento na Zona Sul do Concelho	0102.07010402	E				STO	01/2013	12/2013		160.000	160.000	0	0	0	0	0	160.000	
02	243	2013/6	Saneamento na Zona Norte do Concelho	0102.07010402	E				STO	01/2013	12/2013		120.000	120.000	0	0	0	0	0	120.000	
02	243	2013/7	Equipamentos para E. Elev. e ETAR's	0102.07010403	O				OA	01/2013	12/2013		75.000	75.000	0	0	0	0	0	75.000	
										Totais do Programa 243:			0	380.000	0	0	0	0	0	0	380.000
02	244		<b>ABASTECIMENTO DE ÁGUA</b>																		
02	244	2013/8	Manutenção da Rede de Águas Existente	0102.07010407	A				STO	01/2013	12/2013		4.000	4.000	0	0	0	0	0	4.000	
										Totais do Programa 244:			0	4.000	0	0	0	0	0	0	4.000
02	246		<b>PROT. DO AMBIENTE E CONS. DA NATUREZA</b>																		
02	246	2001/7	Arranjo e Ampliação do Cemitério de S. C. Dão	0102.07010412	E				STO	12/2001	12/2014	5	5.000	5.000	0	0	0	0	0	5.000	
02	246	2008/67	Ribeira das Hortas-Melhoria das condições de escoamento	0102.07010401	A				STO	01/2008	01/2013		5.000	5.000	0	0	0	0	0	5.000	
02	246	2009/24	ECOPISTA DO DÃO																		
02	246	2009/24	Construção	0102.07010413	E				OA	01/2009	12/2013		103.087	103.087	0	0	0	0	0	103.087	
										Totais do Programa 246:			0	113.087	0	0	0	0	0	0	113.087
02	251		<b>CULTURA</b>																		
02	251	2006/5015	CEN-CENTRO DE ESTUDOS DO ESTADO NOVO																		
02	251	2006/50153	Aquisição de Imóveis	0102.07010307	O				OA	05/2006	12/2013	5	500	500	0	0	0	0	0	500	
02	251	2006/50156	Construção	0102.07010307	O				OA	01/2006	12/2015	0	500	500	0	0	0	0	0	500	
02	251	2012/2	Rede Bibliotecas de SCD	0102.070109	O				OA	01/2012	12/2013		4.846	4.846	0	0	0	0	0	4.846	
										Totais do Programa 251:			0	5.846	0	0	0	0	0	0	5.846
02	252		<b>DESPORTO, RECREIO E LAZER</b>																		
02	252	2009/19	Parques Infantis																		

Plano PluriAnual de Investimentos do ano 2013

Obj. Prog.	Projeto	Designação	Código Classificação Orçamental	Formal de Realiz.	Fonte Financiamento (%)			Resp.	Datas (Mês/Ano)		Fases de Exec.	Realizado (a)	Despesas				Total previsto (i) = (a)+(b)+(e)+(f)+(g)+(h)				
					AC	AA	FC		Início	Fim			2013		Anos seguintes						
													Total (b)=(c)+(d)	Financiam. definido (c)	Financiam. não definido (d)	2014 (e)		2015 (f)	2016 (g)	Outros (h)	
<b>02 FUNÇÕES SOCIAIS</b>																					
<b>02 252 DESPORTO, RECREIO E LAZER</b>																					
02 252	2009/19	1	0102 07010405	O	OA	01/2009	12/2014	5	0	01/2009	12/2014	2.500	2.500	2.500	0	0	0	0	0	2.500	
												Totais do Programa 252:									
												0	2.500	2.500	0	0	0	0	0	0	2.500
<b>03 FUNÇÕES ECONÓMICAS</b>																					
<b>03 310 DEFESA DO MEIO AMBIENTE</b>																					
03 310	2009/20		0102 070115	O	OA	01/2009	12/2013		0	01/2009	12/2013	51.783	51.783	51.783	0	0	0	0	0	51.783	
												Totais do Programa 310:									
												0	51.783	51.783	0	0	0	0	0	0	51.783
<b>03 320 INDUSTRIA E ENERGIA</b>																					
03 320	2009/21		0102 07010413	E	STO	01/2009	12/2013		40.000	01/2009	12/2013	40.000	40.000	40.000	0	0	0	0	0	40.000	
03 320	2013/13		0102 07010404	O	OA	01/2013	12/2013		2.500	01/2013	12/2013	2.500	2.500	2.500	0	0	0	0	0	2.500	
												Totais do Programa 320:									
												0	42.500	42.500	0	0	0	0	0	0	42.500
<b>03 331 TRANSPORTES RODOVIÁRIOS</b>																					
03 331	2008/35		0102 07010408	O	OA	01/2008	12/2013	5	135.000	01/2008	12/2013	135.000	135.000	135.000	0	0	0	0	0	135.000	
03 331	2013/15		0102 07010409	O	STO	01/2013	12/2013		30.000	01/2013	12/2013	30.000	30.000	30.000	0	0	0	0	0	30.000	
03 331	2013/16		0102 07010401	O	STO	01/2013	12/2013		5.000	01/2013	12/2013	5.000	5.000	5.000	0	0	0	0	0	5.000	
												Totais do Programa 331:									
												0	170.000	170.000	0	0	0	0	0	0	170.000
<b>03 341 MERCADOS E FEIRAS</b>																					
03 341	2005/4		0102 07010413	E	OA	01/2005	12/2013		45.000	01/2005	12/2013	45.000	45.000	45.000	0	0	0	0	0	45.000	
												Totais do Programa 341:									
												0	45.000	45.000	0	0	0	0	0	0	45.000
<b>03 342 TURISMO</b>																					
03 342	2004/13		0102 07010413	O	OA	01/2004	12/2015	5	25.000	01/2004	12/2015	25.000	25.000	25.000	0	0	0	0	0	25.000	
03 342	2008/37		0102 070105	O	OA	01/2008	12/2015	5	20.000	01/2008	12/2015	20.000	20.000	25.000	30.000	30.000	0	0	0	75.000	
												Totais do Programa 342:									
												0	45.000	45.000	0	50.000	55.000	0	0	0	150.000
												Totais do Objetivo 02:									
												0	354.283	354.283	0	50.000	55.000	0	0	0	459.283

Município de Santa Comba Dão

Plano PluriAnual de Investimentos do ano 2013

Obj. Prog.	Projeto Ano / Nº / Ação	Designação	Código Classificação Orçamental	Forma de Realiz.	Fonte Financiamento (%)			Resp.	Datas (Mês/Ano)		Fases de Exec.	Realizado (a)	Despesas				Total previsto (i) = (a)+(b)+(e)+(f)+(g)+(h)		
					AC	AA	FC		Início	Fim			2013		Anos seguintes				
													2013 Financiam. definido (c)	2013 Financiam. não definido (d)	2015 (f)	2016 (g)			
<b>04</b>		<b>OUTRAS FUNÇÕES</b>																	
<b>04 420</b>		<b>TRANSFERÊNCIAS ENTRE ADMINISTRAÇÕES</b>																	
04 420	2008/2052	CIM - DÃO LAFÕES	0102 070107	O			OA	01/2008	12/2013		0	35.200	35.200	0	0	0	0	35.200	
04 420	2008/20522	Projectos Intermunicipais									Totais do Programa 420:	0	35.200	0	0	0	0	35.200	
<b>04 430</b>		<b>DIVERSAS NÃO ESPECIFICADAS</b>																	
04 430	2008/40	Constituição de Canil Intermunicipal	0102 07010413	O			OA	01/2009	12/2014	5	0	50.000	50.000	0	0	0	0	500.000	
											Totais do Programa 430:	0	50.000	0	0	0	0	500.000	
											Totais do Objetivo 04:	0	85.200	0	0	0	0	0	535.200
											Total Geral:	0	3.342.319	0	805.000	55.000	0	0	4.202.319

Em \_\_\_\_\_ de \_\_\_\_\_  
 \_\_\_\_\_  
 \_\_\_\_\_

ORGÃO EXECUTIVO

Em \_\_\_\_\_ de \_\_\_\_\_  
 \_\_\_\_\_  
 \_\_\_\_\_

ORGÃO DELIBERATIVO

# MUNICÍPIO DE SANTA COMBA DÃO



## PROPOSTA

ORÇAMENTO E GRANDES OPÇÕES DO PLANO

2013



---

### Contém:

Introdução

Resumo do Orçamento

Orçamento da Receita

Resumo da Despesa por Classificação Económica

Resumo da Despesa por Classificação Orgânica

Resumo do Orçamento por Capítulo

Resumo Orçamental das Grandes Opções do Plano

Grandes Opções do Plano

Plano Plurianual de Investimentos

**Actividades Mais Relevantes**

Orçamento 2013

Município de Santa Comba Dão

Atividades mais Relevantes do ano 2013

Obj. Prog.	Projeto Ano / N.º / Ação	Designação	Código Classificação Orçamental	Formal de Realiz.	Fonte Financiamento (%)			Resp.	Datas (Mês/Ano)		Fases de Exec.	Realizado (a)	2013			Anos seguintes			Total previsto (i) = (a)+(b)+(e)+(f)+(g)+(h)	
					AC	AA	FC		Início	Fim			Total (b)=(c)+(d)	2014 (e)	2015 (f)	2016 (g)	Outros (h)			
																		Formam. definido (c)		Financiam. não definido (d)
<b>FUNÇÕES GERAIS</b>																				
<b>ADMINISTRAÇÃO GERAL</b>																				
01	111	01 111 2006/1	INSTALAÇÃO DE SERVIÇOS	0	0	0	0	OA	01/2006	12/2013	5	0	14.000	0	0	0	0	0	14.000	
01	111	2006/1 1	LOCAÇÃO FINANCEIRA	0	0	0	0	OA	01/2006	12/2013	5	0	11.250	0	0	0	0	0	11.250	
01	111	2006/1 1/1	Equipamento informático	0	0	0	0	OA	01/2006	12/2013	5	0	50.000	0	0	0	0	0	50.000	
01	111	2006/1 1/2	Outros Bens	0	0	0	0	OA	01/2013	12/2013	5	0	75.250	0	0	0	0	0	75.250	
01	111	2009/4	Aluguer Operacional de Equipamento	0	0	0	0	OA	01/2008	12/2015	5	0	25.000	25.000	0	0	0	0	50.000	
<b>PROTEÇÃO CIVIL</b>																				
01	121	2008/5001	Bombeiros Voluntários Pessoal Emergência	0	0	0	0	OA	01/2008	12/2015	5	0	30.000	30.000	0	0	0	0	60.000	
01	121	2008/5002	Equipas Primeira Intervenção	0	0	0	0	OA	01/2008	12/2015	5	0	55.000	55.000	0	0	0	0	110.000	
<b>Totais do Programa 111:</b>																				
												0	75.250	0	0	0	0	0	0	75.250
<b>FUNÇÕES SOCIAIS</b>																				
<b>EDUCAÇÃO - ENSINO NÃO SUPERIOR</b>																				
02	211	2008/5007	Transportes Escolares	0	0	0	0	OA	01/2008	12/2015	5	0	130.250	130.250	0	0	0	0	260.500	
02	211	2009/2	ENSINO BÁSICO 1.º CICLO PÚBLICO	0	0	0	0	OA	01/2009	12/2013	5	0	500	500	0	0	0	0	1.000	
02	211	2009/2 2	Aquisição de Equipamento Didático	0	0	0	0	OA	01/2009	12/2013	5	0	61.695	61.695	0	0	0	0	123.390	
02	211	2009/2 3/1	Generalização do Ensino da Música	0	0	0	0	OA	01/2009	12/2015	5	0	45.000	45.000	0	0	0	0	90.000	
02	211	2009/2 3/2	Generalização Ensino do Inglês	0	0	0	0	OA	01/2009	12/2015	5	0	53.440	53.440	0	0	0	0	106.880	
02	211	2009/2 3/3	Atividades de Expressão Física	0	0	0	0	OA	01/2009	12/2015	5	0	397.364	397.364	0	0	0	0	794.728	
02	211	2009/2 4	DESPESAS	0	0	0	0	OA	01/2009	12/2015	5	0	2.000	2.000	0	0	0	0	4.000	
02	211	2009/2 4/1	Serviços de Alimentação	0	0	0	0	OA	01/2009	12/2015	5	0	3.000	3.000	0	0	0	0	6.000	
02	211	2009/2 4/2	Comunicações	0	0	0	0	OA	01/2009	12/2013	5	0	8.100	8.100	0	0	0	0	16.200	
02	211	2009/2 4/3	Combustíveis	0	0	0	0	OA	01/2009	12/2013	5	0	35.000	35.000	0	0	0	0	70.000	
02	211	2009/2 4/5	Outros Bens - higiene, etc	0	0	0	0	OA	01/2009	12/2013	5	0	2.500	2.500	0	0	0	0	5.000	
02	211	2009/2 4/6	Encargos de Responsabilidade	0	0	0	0	OA	01/2009	12/2013	5	0	3.000	3.000	0	0	0	0	6.000	
02	211	2009/2 4/7	Outros bens	0	0	0	0	OA	01/2009	12/2013	5	0	150.000	150.000	0	0	0	0	300.000	
02	211	2009/2 4/8	Encargos das Instalações - Aluguer Dáogest	0	0	0	0	OA	01/2009	12/2013	5	0	353.000	353.000	0	0	0	0	706.000	
02	211	2009/2 5	ENSINO PRÉ-ESCOLAR PÚBLICO	0	0	0	0	OA	01/2009	12/2015	5	0	500	500	0	0	0	0	1.000	
												0	130.250	130.250	0	0	0	0	0	260.500
<b>Totais do Objetivo 01:</b>																				
												0	1.100.000	1.100.000	0	0	0	0	0	2.200.000
02	211	2008/5007	Transportes Escolares	0	0	0	0	OA	01/2008	12/2015	5	0	300.000	300.000	0	0	0	0	600.000	
02	211	2009/2	ENSINO BÁSICO 1.º CICLO PÚBLICO	0	0	0	0	OA	01/2009	12/2013	5	0	500	500	0	0	0	0	1.000	
02	211	2009/2 2	Aquisição de Equipamento Didático	0	0	0	0	OA	01/2009	12/2013	5	0	61.695	61.695	0	0	0	0	123.390	
02	211	2009/2 3/1	Generalização do Ensino da Música	0	0	0	0	OA	01/2009	12/2015	5	0	45.000	45.000	0	0	0	0	90.000	
02	211	2009/2 3/2	Generalização Ensino do Inglês	0	0	0	0	OA	01/2009	12/2015	5	0	53.440	53.440	0	0	0	0	106.880	
02	211	2009/2 3/3	Atividades de Expressão Física	0	0	0	0	OA	01/2009	12/2015	5	0	397.364	397.364	0	0	0	0	794.728	
02	211	2009/2 4	DESPESAS	0	0	0	0	OA	01/2009	12/2015	5	0	2.000	2.000	0	0	0	0	4.000	
02	211	2009/2 4/1	Serviços de Alimentação	0	0	0	0	OA	01/2009	12/2015	5	0	3.000	3.000	0	0	0	0	6.000	
02	211	2009/2 4/2	Comunicações	0	0	0	0	OA	01/2009	12/2013	5	0	8.100	8.100	0	0	0	0	16.200	
02	211	2009/2 4/3	Combustíveis	0	0	0	0	OA	01/2009	12/2013	5	0	35.000	35.000	0	0	0	0	70.000	
02	211	2009/2 4/5	Outros Bens - higiene, etc	0	0	0	0	OA	01/2009	12/2013	5	0	2.500	2.500	0	0	0	0	5.000	
02	211	2009/2 4/6	Encargos de Responsabilidade	0	0	0	0	OA	01/2009	12/2013	5	0	3.000	3.000	0	0	0	0	6.000	
02	211	2009/2 4/7	Outros bens	0	0	0	0	OA	01/2009	12/2013	5	0	150.000	150.000	0	0	0	0	300.000	
02	211	2009/2 4/8	Encargos das Instalações - Aluguer Dáogest	0	0	0	0	OA	01/2009	12/2013	5	0	353.000	353.000	0	0	0	0	706.000	
02	211	2009/2 5	ENSINO PRÉ-ESCOLAR PÚBLICO	0	0	0	0	OA	01/2009	12/2015	5	0	500	500	0	0	0	0	1.000	
												0	130.250	130.250	0	0	0	0	0	260.500
<b>Totais do Objetivo 01:</b>																				
												0	1.100.000	1.100.000	0	0	0	0	0	2.200.000



# Atividades mais Relevantes do ano 2013

(valores em euros)

Obj. Prog.	Projeto	Ano / Nº Ação	Designação	Código Classificação Orçamental	Forma de Realiz.	Fonte Financiamento (%)			Resp.	Datas (Mês/Ano)		Fases de Exec.	Realizado (a)	Despesas				Total previsto (i) = (a)+(b)+(e)+(f)+(g)+(h)			
						AC	AA	FC		Início	Fim			2013			Anos seguintes				
														Realiz.	Formam. não definido	2013	2014		2015	2016	Otros
<b>FUNÇÕES SOCIAIS</b>																					
<b>EDUCAÇÃO - ENSINO NÃO SUPERIOR</b>																					
02	211	2009/3 4	DESPESAS	0102 020209	O				OA	01/2009	12/2013		1.000	1.000				1.000			
02	211	2009/3 4/1	Comunicações	0102 020225	O				OA	01/2009	12/2013		162.124	162.124	75.000	75.000		312.124			
02	211	2009/3 4/2	Serviços de Alimentação	0102 02010299	O				OA	01/2009	12/2013	5	2.000	2.000				2.000			
02	211	2009/3 4/3	Combustíveis	0102 020104	O				OA	01/2009	12/2013	5	2.000	2.000				2.000			
02	211	2009/3 4/4	Outros Bens - higiene, etc.	0102 020201	O				OA	01/2009	12/2013	5	20.000	20.000				20.000			
02	211	2009/3 4/5	Energia Eléctrica	0102 020121	O				OA	01/2009	12/2013		600	600				600			
02	211	2009/3 4/6	Outros bens	0102 020202	O				OA	01/2009	12/2013		5.000	5.000				5.000			
02	211	2009/3 7	Limpeza	0102 020204	O				OA	01/2010	12/2015	5	200.000	200.000	220.000	220.000		640.000			
02	211	2010/5001	Encargos das instalações - Aluguer Dâogest	0102 020108	O				OA	01/2013	12/2013		500	500				500			
02	211	2013/1	Aquisição de Equipamento Didático																		
02	211	2013/2	ESCOLA PROFISSIONAL PROFACADEMUS																		
02	211	2013/2 1	Transferências Correntes	0102 05010101	A				OA	01/2013	12/2013		50.000	50.000				50.000			
02	211	2013/2 2	Transferências de Capital-Aumento do Capital Social	0102 090702	A				OA	01/2013	12/2013		96.500	96.500				96.500			
<b>Totais do Programa 211:</b>													0	2.604.323	2.604.323	0	745.000	745.000	0	0	4.094.323
<b>SAÚDE</b>																					
02	220	2002/54	Estudo Qualidade das Águas do Granjal	0102 020220	O				OA	01/2002	12/2013	5	5.000	5.000				5.000			
02	220	2010/1	Higiene e Segurança no Trabalho	0102 020222	O				OA	01/2010	12/2013	5	10.000	10.000				10.000			
<b>Totais do Programa 220:</b>													0	15.000	15.000	0	0	0	0	0	15.000
<b>AÇÃO SOCIAL</b>																					
02	232	2008/24	Passelo anual idoso	0102 020225	O				OA	01/2008	12/2013		10.625	10.625				10.625			
02	232	2008/5024	Rede Social																		
02	232	2008/50241	Encargos Correntes	0102 020225	O				OA	01/2008	12/2013	5	500	500				500			
02	232	2008/5025	CPCJ																		
02	232	2008/50251	Despesas de Funcionamento	0102 04030503	A				OA	01/2008	12/2013		500	500				500			
02	232	2008/5026	HABITAÇÃO SOCIAL																		
02	232	2008/50261	Intervenções em Casas de Famílias Carentiadas	0102 020225	O				OA	01/2008	12/2013	0	5.000	5.000				5.000			
02	232	2009/7	Apoio de Emergência a Famílias em Risco de Pobreza Extrema	0102 020225	O				OA	01/2009	12/2013	0	25.000	25.000				25.000			
02	232	2010/3	Protocolo APPCDM	0102 060701	O				OA	01/2010	12/2013		40.000	40.000				40.000			

# Atividades mais Relevantes do ano 2013

Obj. Prog.	Projeto	Ano / Nº	Ação	Designação	Código Classificação Orçamental	Forma de Realiz.	Fonte Financiamento (%)			Resp.	Datas (Mês/Ano)		Fases de Exec.	Realizado (a)	Despesas				Total previsto (i) = (a)+(b)+(e)+(f)+(g)+(h)						
							AC	AA	FC		Início	Fim			2013			Anos seguintes							
															Realiz.	2013	2014	2015		2016	Otros				
<b>FUNÇÕES SOCIAIS</b>																									
<b>AÇÃO SOCIAL</b>																									
02	232	2013/21		Transferências capital	0102 080701	O	OA	01/2013	12/2013	3			0	5.000	5.000	0	0	0	0	5.000					
															Totais do Programa 232:		0		86.625	86.625	0	0	0	0	86.625
<b>ORDENAMENTO DO TERRITÓRIO</b>																									
<b>INSTRUMENTOS DE PLANEAMENTO URBANO</b>																									
02	242	2013/18	1	Plano de Pormenor da Catraia	0102 020220	A	OA	01/2013	12/2013				0	5.000	5.000					5.000					
02	242	2013/18	2	Plano de Pormenor da Sra. da Ribeira	0102 020220	A	OA	01/2013	12/2013				0	5.000	5.000					5.000					
02	242	2013/18	3	Revisão do Plano Diretor Municipal	0102 020220	A	OA	01/2013	12/2013				0	20.000	20.000					20.000					
02	242	2013/18	4	Implementação do SIG Municipal	0102 020214	A	OA	01/2013	12/2013				0	13.000	13.000					13.000					
02	242	2013/18	5	Planos de Urbanização	0102 020220	A	OA	01/2013	12/2013				0	25.000	25.000					25.000					
02	242	2013/18	6	Homologação da Cartografia	0102 020220	O	OA	01/2013	12/2013				0	100	100					100					
															Totais do Programa 242:		0		68.100	68.100	0	0	0	0	68.100
<b>RESÍDUOS SÓLIDOS URBANOS</b>																									
<b>RSU - Exploração do Sistema: AMRPB</b>																									
02	245	2008/5021		Recolha e Transporte	0102 020225	O	OA	01/2008	12/2013	5			0	800.000	800.000					800.000					
02	245	2008/50211		Tratamento (exploração)	0102 020225	O	OA	01/2008	12/2013	5			0	200.000	200.000					200.000					
02	245	2013/9		Limpeza em Áreas Urbanas	0102 020202	O	OA	01/2013	12/2013				0	15.000	15.000					15.000					
02	245	2013/10		Outras Despesas	0102 020104	O	OA	01/2013	12/2013				0	2.000	2.000					2.000					
															Totais do Programa 245:		0		1.017.000	1.017.000	0	0	0	0	1.017.000
<b>PROT. DO AMBIENTE E CONS. DA NATUREZA</b>																									
<b>ECOPISTA DO DÃO</b>																									
02	246	2009/24		Manutenção	0102 020225	O	OA	01/2011	12/2015	0			0	15.000	15.000					15.000					
02	246	2009/24	3	Eventos	0102 020225	O	OA	01/2012	12/2015				0	5.000	5.000					5.000					
02	246	2009/24	4	Conservação	0102 020203	O	OA	01/2012	12/2015				0	5.000	5.000					5.000					
															Totais do Programa 246:		0		25.000	25.000	0	0	0	0	25.000
<b>CULTURA</b>																									
<b>CEN-CENTRO DE ESTUDOS DO ESTADO NOVO</b>																									
02	251	2008/5015		Estudos e Projectos	0102 020214	O	OA	01/2006	12/2013	5			0	5.000	5.000					5.000					
02	251	2010/5003		Apoio ao Movimento Associativo Cultural e Desportivo	0102 04070101	A	OA	01/2010	12/2013				0	30.000	30.000					30.000					

## Atividades mais Relevantes do ano 2013

Obj. Prog.	Projeto	Ano / N.º Ação	Designação	Código Classificação Orçamental	Forma de Realiz.	Fonte Financiamento (%)			Resp.	Datas (Mês/Ano)		Fases de Exec.	Realizado (a)	Despesas				Total previsão (i) = (a)+(b)+(e)+(f)+(g)+(h)	
						AC	AA	FC		Início	Fim			2013			Anos seguintes		
														Financiam. Realiz.	Financiam. não definido (c)	Financiam. definido (d)	2014 (e)		2015 (f)
<b>02</b>			<b>FUNÇÕES SOCIAIS</b>																
<b>02 251</b>			<b>CULTURA</b>																
02 251	2010/5004		FESTAS POPULARES E DA CIDADE	0102 020225	O				OA	01/2010	12/2013		8.000	8.000				8.000	
02 251	2010/50041		Festas da Cidade	0102 020225	A				OA	01/2010	12/2013		1.000	1.000				1.000	
02 251	2010/50042		Colaboração em Festas das Freguesias	0102 020216	A				OA	01/2010	12/2013		10.000	10.000				10.000	
02 251	2010/50043		Outros Eventos de Periodicidade Regular										54.000	54.000	0	0	0	54.000	
			<b>Totais do Programa 251:</b>										0	54.000	0	0	0	0	
<b>02 252</b>			<b>DESPORTO, RECREIO E LAZER</b>																
02 252	2013/11		Protocolo APDEF	0102 020220	O				OA	01/2013	12/2013		90.000	90.000				90.000	
02 252	2013/19		Gabinete da Juventude	0102 020225	A				OA	01/2013	12/2013		1.000	1.000				1.000	
			<b>Totais do Programa 252:</b>										0	91.000	0	0	0	91.000	
			<b>Totais do Objetivo 02:</b>										0	3.961.048	0	745.000	745.000	0	5.451.048
<b>03</b>			<b>FUNÇÕES ECONÓMICAS</b>																
<b>03 310</b>			<b>DEFESA DO MEIO AMBIENTE</b>																
03 310	2013/12		INTERVENÇÃO EM LINHAS DE ÁGUA E ZONAS DE RISCO AMBIENTAL	0102 020225	E				STO	01/2013	12/2013		10.000	10.000				10.000	
03 310	2013/12 1		Limpeza das Margens da Ribeira das Hortas	0102 020104	A				STO	01/2013	12/2013		5.000	5.000				5.000	
03 310	2013/12 2		Recuperação de impactos ambientais em zonas do Concelho																
			<b>Totais do Programa 310:</b>										0	15.000	0	0	0	0	15.000
<b>03 320</b>			<b>INDUSTRIA E ENERGIA</b>																
03 320	2013/14		Consumos de Iluminação Pública (IP)	0102 020201	O				OA	01/2013	12/2013	5	300.000	300.000				300.000	
			<b>Totais do Programa 320:</b>										0	300.000	0	0	0	0	300.000
<b>03 342</b>			<b>TURISMO</b>																
03 342	2013/17		Taxa de Concessão da Linha do Dão - ECOPISTA	0102 04050108	O				OA	01/2013	12/2013	5	13.880	13.880				13.880	
			<b>Totais do Programa 342:</b>										0	13.880	0	0	0	0	13.880
			<b>Totais do Objetivo 03:</b>										0	328.880	0	0	0	0	328.880

# Atividades mais Relevantes do ano 2013

(valores em euros)

Obj./Prog.	Projeto	Designação	Código Classificação Orçamental	Forma de Realiz.	Fonte Financiamento (%)			Resp.	Datas (Mês/Ano)		Fases de Exec.	Realizado (a)	Despesas				Total previsto (i) = (a)+(b)+(e)+(f)+(g)+(h)		
					AC	AA	FC		Início	Fim			2013			Outros (h)			
													Financiam. definido (c)	Financiam. não definido (d)	2014 (e)			2015 (f)	2016 (g)
<b>04 OUTRAS FUNÇÕES</b>																			
<b>04 420 TRANSFERÊNCIAS ENTRE ADMINISTRAÇÕES</b>																			
<b>INTERVENÇÕES NAS FREGUESIAS - Deliberações</b>																			
04 420	2007/36		0102 04050102	O			OA	01/2007	12/2013			15.000	15.000			15.000			
04 420	2007/36 1	Transferências Correntes	0102 08050102	O			OA	01/2007	12/2013			5.000	5.000			5.000			
04 420	2008/2052	CIM - DÃO LAFÕES	0102 04050104	A			OA	01/2008	12/2013	5		8.600	8.600			8.600			
04 420	2008/2052 1	Quotização	0102 04070102	O			OA	01/2013	12/2013			30.000	30.000			30.000			
04 420	2008/2053	ADICES																	
04 420	2008/5030	CONTRATOS PROGRAMA COM JUNTAS DE FREGUESIA																	
04 420	2008/5030 1	Couto do Mosteiro	0102 08050102	A			OA	01/2008	12/2013			2.890	2.890			2.890			
04 420	2008/5030 2	Nagozela	0102 08050102	A			OA	01/2008	12/2013			2.000	2.000			2.000			
04 420	2008/5030 3	Ovoa	0102 08050102	A			OA	01/2008	12/2013			2.815	2.815			2.815			
04 420	2008/5030 4	Pinheiro de Ázere	0102 08050102	A			OA	01/2008	12/2013			2.320	2.320			2.320			
04 420	2008/5030 5	Santa Comba Dão	0102 08050102	A			OA	01/2008	12/2013			4.450	4.450			4.450			
04 420	2008/5030 7	São João de Areias	0102 08050102	A			OA	01/2008	12/2013			3.715	3.715			3.715			
04 420	2008/5030 8	Treixedo	0102 08050102	A			OA	01/2008	12/2013			2.450	2.450			2.450			
04 420	2008/5030 9	Vimieiro	0102 08050102	A			OA	01/2008	12/2013			2.000	2.000			2.000			
<b>Totais do Programa 420:</b>												0	81.240	0	0	0	0	0	81.240
<b>04 430 DIVERSAS NÃO ESPECIFICADAS</b>																			
<b>PEQUENAS INTERVENÇÕES NAS FREGUESIAS</b>																			
04 430	2008/5031	Couto do Mosteiro	0102 08050102	A			OA	01/2008	12/2013			2.890	2.890			2.890			
04 430	2008/5031 1	Nagozela	0102 08050102	A			OA	01/2008	12/2013			2.000	2.000			2.000			
04 430	2008/5031 2	Ovoa	0102 08050102	A			OA	01/2008	12/2013			2.815	2.815			2.815			
04 430	2008/5031 3	Pinheiro de Ázere	0102 08050102	A			OA	01/2008	12/2013			2.310	2.310			2.310			
04 430	2008/5031 4	Santa Comba Dão	0102 08050102	A			OA	01/2008	12/2013			4.450	4.450			4.450			
04 430	2008/5031 5	São Joaninho	0102 08050102	A			OA	01/2008	12/2013			2.370	2.370			2.370			
04 430	2008/5031 6	São João de Areias	0102 08050102	A			OA	01/2008	12/2013			3.715	3.715			3.715			
04 430	2008/5031 7	Treixedo	0102 08050102	A			OA	01/2008	12/2013			2.450	2.450			2.450			
04 430	2008/5031 8	Vimieiro	0102 08050102	A			OA	01/2008	12/2013			2.000	2.000			2.000			
04 430	2013/20	Impacto da Dissolução da Empresa Municipal COMBANIMA																	
04 430	2013/20 1	Correntes	0102 05010101	A			OA	01/2013	12/2013			150.000	150.000			150.000			

Município de Santa Comba Dão

Atividades mais Relevantes do ano 2013

(valores em euros)

Obj. Prog.	Projeto	Designação	Código Classificação Orçamental	Forma de Realiz.			Forma de Realiz. (%)	Resp.	Datas (Mês/Ano)		Fases de Exec.	Realizado (a)	Despesas				Total previsto (i) = (a)+(b)+(e)+(f)+(g)+(h)						
				AC	AA	FC			Início	Fim			2013 Financiam. definido (c)	2013 Financiam. não definido (d)	2014 (e)	2015 (f)		2016 (g)	Outros (h)				
04		<b>OUTRAS FUNÇÕES</b>																					
04	430	<b>DIVERSAS NÃO ESPECIFICADAS</b>																					
04	430	Capital	0102 08010101 A				OA	01/2013	12/2013			171.193	171.193						171.193				
Totais do Programa 430:												0	346.193	346.193	0	0	0	0	0	0	0	0	346.193
Totais do Objetivo 04:												0	427.433	427.433	0	0	0	0	0	0	0	0	427.433
Total Geral:												0	4.847.611	4.847.611	0	800.000	745.000	0	0	0	0	0	6.392.611

Em \_\_\_\_\_ de \_\_\_\_\_  
 \_\_\_\_\_  
 \_\_\_\_\_

Em \_\_\_\_\_ de \_\_\_\_\_  
 \_\_\_\_\_  
 \_\_\_\_\_

ORGÃO EXECUTIVO

ORGÃO DELIBERATIVO

# MUNICÍPIO DE SANTA COMBA DÃO



## PROPOSTA

ORÇAMENTO E GRANDES OPÇÕES DO PLANO

2013



---

### Contém:

Introdução

Resumo do Orçamento

Orçamento da Receita

Resumo da Despesa por Classificação Económica

Resumo da Despesa por Classificação Orgânica

Resumo do Orçamento por Capítulo

Resumo Orçamental das Grandes Opções do Plano

Grandes Opções do Plano

Plano Plurianual de Investimentos

Actividades Mais Relevantes

**Orçamento 2013**

Município de Santa Comba Dão

ORÇAMENTO INICIAL PARA O ANO 2013

Orgânica	Económica	Designação	Valor Extra-Plano	Valor em Plano	Total
01		<b>Administração Autárquica</b>	<b>5.669.255,00</b>	<b>8.189.930,00</b>	<b>13.859.185,00</b>
0101		<b>Assembleia municipal</b>	<b>16.000,00</b>	<b>0,00</b>	<b>16.000,00</b>
0101		<b>DESPESAS CORRENTES</b>	<b>16.000,00</b>	<b>0,00</b>	<b>16.000,00</b>
0101	01	<b>Despesas com o pessoal</b>	<b>14.500,00</b>	<b>0,00</b>	<b>14.500,00</b>
0101	0102	<b>Abonos variáveis ou eventuais</b>	<b>12.500,00</b>	<b>0,00</b>	<b>12.500,00</b>
0101	010204	Ajudas de custo	500,00	0,00	500,00
0101	010213	<b>Outros suplementos e prémios</b>	<b>12.000,00</b>	<b>0,00</b>	<b>12.000,00</b>
0101	01021302	Outros	12.000,00	0,00	12.000,00
0101	0103	<b>Segurança social</b>	<b>2.000,00</b>	<b>0,00</b>	<b>2.000,00</b>
0101	010309	<b>Seguros</b>	<b>2.000,00</b>	<b>0,00</b>	<b>2.000,00</b>
0101	01030901	Seguros acidentes trabalho doenças profissionais	2.000,00	0,00	2.000,00
0101	02	<b>Aquisição de bens e serviços</b>	<b>1.500,00</b>	<b>0,00</b>	<b>1.500,00</b>
0101	0201	<b>Aquisição de bens</b>	<b>500,00</b>	<b>0,00</b>	<b>500,00</b>
0101	020108	Material de escritório	500,00	0,00	500,00
0101	0202	<b>Aquisição de serviços</b>	<b>1.000,00</b>	<b>0,00</b>	<b>1.000,00</b>
0101	020213	Deslocações e estadas	1.000,00	0,00	1.000,00
0102		<b>Câmara municipal</b>	<b>3.769.759,00</b>	<b>8.189.930,00</b>	<b>11.959.689,00</b>
0102		<b>DESPESAS CORRENTES</b>	<b>3.760.952,00</b>	<b>4.482.278,00</b>	<b>8.243.230,00</b>
0102	01	<b>Despesas com o pessoal</b>	<b>2.542.500,00</b>	<b>0,00</b>	<b>2.542.500,00</b>
0102	0101	<b>Remunerações certas e permanentes</b>	<b>1.988.500,00</b>	<b>0,00</b>	<b>1.988.500,00</b>
0102	010101	Titulares órgãos soberania e memb. órgãos autárq.	93.000,00	0,00	93.000,00
0102	010104	<b>Pessoal quadros-Regime contrato individ. trabalho</b>	<b>1.466.500,00</b>	<b>0,00</b>	<b>1.466.500,00</b>
0102	01010401	Pessoal em funções	1.356.500,00	0,00	1.356.500,00
0102	01010404	Recrutamento Pessoal Novos Postos de Trabalho	110.000,00	0,00	110.000,00
0102	010107	Pessoal em regime de tarefa ou avença	18.000,00	0,00	18.000,00
0102	010108	Pessoal aguardando aposentação	5.000,00	0,00	5.000,00
0102	010109	<b>Pessoal em qualquer outra situação</b>	<b>85.000,00</b>	<b>0,00</b>	<b>85.000,00</b>
0102	01010902	Outros	85.000,00	0,00	85.000,00
0102	010111	<b>Representação</b>	<b>23.000,00</b>	<b>0,00</b>	<b>23.000,00</b>
0102	01011101	Membros Orgãos Autárquicos	23.000,00	0,00	23.000,00
0102	010113	<b>Subsidio de refeição</b>	<b>134.000,00</b>	<b>0,00</b>	<b>134.000,00</b>
0102	01011301	<b>Pessoal dos quadros</b>	<b>110.000,00</b>	<b>0,00</b>	<b>110.000,00</b>
0102	0101130101	Transitado de anterior nomeação definitiva	110.000,00	0,00	110.000,00
0102	01011302	Pessoal em qualquer outra situação	20.000,00	0,00	20.000,00
0102	01011303	Membros dos órgãos autárquicos	4.000,00	0,00	4.000,00
0102	010114	<b>Subsidio de férias e de Natal</b>	<b>144.000,00</b>	<b>0,00</b>	<b>144.000,00</b>
0102	01011401	<b>Pessoal dos quadros</b>	<b>142.000,00</b>	<b>0,00</b>	<b>142.000,00</b>
0102	0101140101	Transitado de anterior nomeação definitiva	142.000,00	0,00	142.000,00
0102	01011402	Pessoal em qualquer outra situação	2.000,00	0,00	2.000,00
0102	010115	Remunerações por doença e maternidade/paternidade	20.000,00	0,00	20.000,00
0102	0102	<b>Abonos variáveis ou eventuais</b>	<b>51.000,00</b>	<b>0,00</b>	<b>51.000,00</b>
0102	010202	Horas extraordinárias	20.000,00	0,00	20.000,00

Município de Santa Comba Dão

ORÇAMENTO INICIAL PARA O ANO 2013

Orgânica	Económica	Designação	Valor Extra-Plano	Valor em Plano	Total
0102	010204	Ajudas de custo	7.000,00	0,00	7.000,00
0102	010205	Abono para falhas	4.000,00	0,00	4.000,00
0102	010212	Indemnizações por cessação de funções	10.000,00	0,00	10.000,00
<b>0102</b>	<b>010213</b>	<b>Outros suplementos e prémios</b>	<b>10.000,00</b>	<b>0,00</b>	<b>10.000,00</b>
0102	01021302	Outros	10.000,00	0,00	10.000,00
<b>0102</b>	<b>0103</b>	<b>Segurança social</b>	<b>503.000,00</b>	<b>0,00</b>	<b>503.000,00</b>
0102	010301	Encargos com a saúde	110.000,00	0,00	110.000,00
0102	010303	Subsídio familiar a criança e jovens	18.000,00	0,00	18.000,00
0102	010304	Outras prestações familiares	5.000,00	0,00	5.000,00
<b>0102</b>	<b>010305</b>	<b>Contribuições para a segurança social</b>	<b>305.000,00</b>	<b>0,00</b>	<b>305.000,00</b>
0102	01030501	Assistência na doença dos funcionários públicos	1.000,00	0,00	1.000,00
<b>0102</b>	<b>01030502</b>	<b>Segurança social dos funcionários públicos</b>	<b>244.000,00</b>	<b>0,00</b>	<b>244.000,00</b>
0102	0103050201	Caixa Geral de Aposentações	215.000,00	0,00	215.000,00
0102	0103050202	Regime Geral	29.000,00	0,00	29.000,00
0102	01030503	Segurança social-Regime geral	60.000,00	0,00	60.000,00
0102	010308	Outras pensões	5.000,00	0,00	5.000,00
<b>0102</b>	<b>010309</b>	<b>Seguros</b>	<b>60.000,00</b>	<b>0,00</b>	<b>60.000,00</b>
0102	01030901	Seguros acidentes trabalho doenças profissionais	60.000,00	0,00	60.000,00
<b>0102</b>	<b>02</b>	<b>Aquisição de bens e serviços</b>	<b>855.952,00</b>	<b>4.129.298,00</b>	<b>4.985.250,00</b>
<b>0102</b>	<b>0201</b>	<b>Aquisição de bens</b>	<b>318.900,00</b>	<b>26.700,00</b>	<b>345.600,00</b>
<b>0102</b>	<b>020102</b>	<b>Combustíveis e lubrificantes</b>	<b>120.000,00</b>	<b>5.000,00</b>	<b>125.000,00</b>
0102	02010201	Gasolina	10.000,00	0,00	10.000,00
0102	02010202	Gasóleo	80.000,00	0,00	80.000,00
0102	02010299	Outros	30.000,00	5.000,00	35.000,00
0102	020103	Munições, explosivos e artificios	2.500,00	0,00	2.500,00
0102	020104	Limpeza e higiene	6.000,00	17.100,00	23.100,00
0102	020107	Vestuário e artigos pessoais	6.000,00	0,00	6.000,00
0102	020108	Material de escritório	10.900,00	1.000,00	11.900,00
0102	020110	Produtos vendidos nas farmácias	1.000,00	0,00	1.000,00
0102	020112	Material de transporte-Peças	40.000,00	0,00	40.000,00
0102	020114	Outro material-Peças	45.000,00	0,00	45.000,00
0102	020115	Prémios, condecorações e ofertas	10.000,00	0,00	10.000,00
0102	020117	Ferramentas e utensilios	5.000,00	0,00	5.000,00
0102	020118	Livros e documentação técnica	1.500,00	0,00	1.500,00
0102	020119	Artigos honoríficos e de decoração	500,00	0,00	500,00
0102	020120	Material de educação, cultura e recreio	5.500,00	0,00	5.500,00
0102	020121	Outros bens	65.000,00	3.600,00	68.600,00
<b>0102</b>	<b>0202</b>	<b>Aquisição de serviços</b>	<b>537.052,00</b>	<b>4.102.598,00</b>	<b>4.639.650,00</b>
0102	020201	Encargos das instalações	95.000,00	355.000,00	450.000,00
0102	020202	Limpeza e higiene	0,00	20.000,00	20.000,00
0102	020203	Conservação de bens	18.000,00	5.000,00	23.000,00
0102	020204	Locação de edifícios	0,00	553.000,00	553.000,00



## Município de Santa Comba Dão

## ORÇAMENTO INICIAL PARA O ANO 2013

Orgânica	Económica	Designação	Valor Extra-Plano	Valor em Plano	Total
0102	020205	Locação de material de informática	0,00	14.000,00	14.000,00
0102	020206	Locação de material de transporte	0,00	50.000,00	50.000,00
0102	020208	Locação de outros bens	90.000,00	11.250,00	101.250,00
0102	020209	Comunicações	32.000,00	3.000,00	35.000,00
0102	020210	Transportes	5.000,00	0,00	5.000,00
0102	020211	Representação dos serviços	10.000,00	0,00	10.000,00
0102	020212	Seguros	45.000,00	0,00	45.000,00
0102	020213	Deslocações e estadas	5.000,00	0,00	5.000,00
0102	020214	Estudos, pareceres, projectos e consultadoria	50.000,00	18.000,00	68.000,00
0102	020215	Formação	10.000,00	0,00	10.000,00
0102	020216	Seminários, exposições e similares	0,00	10.000,00	10.000,00
0102	020217	Publicidade	15.000,00	0,00	15.000,00
0102	020218	Vigilância e segurança	1.500,00	0,00	1.500,00
0102	020219	Assistência técnica	40.000,00	0,00	40.000,00
0102	020220	Outros trabalhos especializados	12.265,00	312.735,00	325.000,00
0102	020222	Serviços de saúde	18.900,00	10.000,00	28.900,00
0102	020224	Encargos de cobrança de receitas	80.000,00	0,00	80.000,00
0102	020225	Outros serviços	9.387,00	2.740.613,00	2.750.000,00
<b>0102</b>	<b>04</b>	<b>Transferências correntes</b>	<b>269.500,00</b>	<b>152.980,00</b>	<b>422.480,00</b>
<b>0102</b>	<b>0403</b>	<b>Administração central</b>	<b>4.500,00</b>	<b>500,00</b>	<b>5.000,00</b>
<b>0102</b>	<b>040305</b>	<b>Serviços e fundos autónomos</b>	<b>4.500,00</b>	<b>500,00</b>	<b>5.000,00</b>
0102	04030503	Outros	4.500,00	500,00	5.000,00
<b>0102</b>	<b>0405</b>	<b>Administração local</b>	<b>130.680,00</b>	<b>37.480,00</b>	<b>168.160,00</b>
<b>0102</b>	<b>040501</b>	<b>Continente</b>	<b>130.680,00</b>	<b>37.480,00</b>	<b>168.160,00</b>
0102	04050102	Freguesias	45.500,00	15.000,00	60.500,00
0102	04050104	Associações de municípios	38.100,00	8.600,00	46.700,00
0102	04050107	Assembleias distritais	37.400,00	0,00	37.400,00
0102	04050108	Outros	9.680,00	13.880,00	23.560,00
<b>0102</b>	<b>0407</b>	<b>Instituições sem fins lucrativos</b>	<b>119.320,00</b>	<b>115.000,00</b>	<b>234.320,00</b>
<b>0102</b>	<b>040701</b>	<b>Instituições sem fins lucrativos</b>	<b>119.320,00</b>	<b>115.000,00</b>	<b>234.320,00</b>
0102	04070101	Instituições particulares	12.000,00	30.000,00	42.000,00
0102	04070102	Associações	107.320,00	85.000,00	192.320,00
<b>0102</b>	<b>0408</b>	<b>Famílias</b>	<b>15.000,00</b>	<b>0,00</b>	<b>15.000,00</b>
0102	040802	Outras	15.000,00	0,00	15.000,00
<b>0102</b>	<b>05</b>	<b>Subsídios</b>	<b>65.000,00</b>	<b>200.000,00</b>	<b>265.000,00</b>
<b>0102</b>	<b>0501</b>	<b>Sociedades e quase-sociedades não financeiras</b>	<b>65.000,00</b>	<b>200.000,00</b>	<b>265.000,00</b>
<b>0102</b>	<b>050101</b>	<b>Públicas</b>	<b>65.000,00</b>	<b>200.000,00</b>	<b>265.000,00</b>
0102	05010101	Empresas públicas municipais e intermunicipais	65.000,00	200.000,00	265.000,00
<b>0102</b>	<b>06</b>	<b>Outras despesas correntes</b>	<b>28.000,00</b>	<b>0,00</b>	<b>28.000,00</b>
<b>0102</b>	<b>0602</b>	<b>Diversas</b>	<b>28.000,00</b>	<b>0,00</b>	<b>28.000,00</b>
0102	060201	Impostos e taxas	8.000,00	0,00	8.000,00
<b>0102</b>	<b>060203</b>	<b>Outras</b>	<b>20.000,00</b>	<b>0,00</b>	<b>20.000,00</b>

## Município de Santa Comba Dão

## ORÇAMENTO INICIAL PARA O ANO 2013

Orgânica	Económica	Designação	Valor Extra-Plano	Valor em Plano	Total
0102	06020301	Outras restituições	1.000,00	0,00	1.000,00
0102	06020302	IVA pago	10.000,00	0,00	10.000,00
0102	06020305	Outras	9.000,00	0,00	9.000,00
<b>0102</b>		<b>DESPESAS DE CAPITAL</b>	<b>8.807,00</b>	<b>3.707.652,00</b>	<b>3.716.459,00</b>
<b>0102</b>	<b>07</b>	<b>Aquisição de bens de capital</b>	<b>0,00</b>	<b>3.342.319,00</b>	<b>3.342.319,00</b>
<b>0102</b>	<b>0701</b>	<b>Investimentos</b>	<b>0,00</b>	<b>3.307.319,00</b>	<b>3.307.319,00</b>
0102	070101	Terrenos	0,00	5.000,00	5.000,00
<b>0102</b>	<b>070102</b>	<b>Habitacões</b>	<b>0,00</b>	<b>12.500,00</b>	<b>12.500,00</b>
0102	07010203	Reparação e beneficiação	0,00	12.500,00	12.500,00
<b>0102</b>	<b>070103</b>	<b>Edifícios</b>	<b>0,00</b>	<b>654.500,00</b>	<b>654.500,00</b>
0102	07010301	Instalações de serviços	0,00	136.257,00	136.257,00
0102	07010303	Mercados e instalações de fiscalização sanitária	0,00	5.000,00	5.000,00
0102	07010305	Escolas	0,00	493.743,00	493.743,00
0102	07010307	Outros	0,00	19.500,00	19.500,00
<b>0102</b>	<b>070104</b>	<b>Construções diversas</b>	<b>0,00</b>	<b>2.373.285,00</b>	<b>2.373.285,00</b>
0102	07010401	Viadutos, arruamentos e obras complementares	0,00	1.371.000,00	1.371.000,00
0102	07010402	Sistemas de drenagem de águas residuais	0,00	280.000,00	280.000,00
0102	07010403	Estações de tratamento de águas residuais	0,00	75.000,00	75.000,00
0102	07010404	Iluminação pública	0,00	2.500,00	2.500,00
0102	07010405	Parques e jardins	0,00	7.500,00	7.500,00
0102	07010406	Instalações desportivas e recreativas	0,00	36.000,00	36.000,00
0102	07010407	Captação e distribuição de água	0,00	4.000,00	4.000,00
0102	07010408	Viação rural	0,00	135.000,00	135.000,00
0102	07010409	Sinalização e trânsito	0,00	30.000,00	30.000,00
0102	07010412	Cemitérios	0,00	5.000,00	5.000,00
0102	07010413	Outros	0,00	427.285,00	427.285,00
0102	070105	Melhoramentos fundiários	0,00	20.000,00	20.000,00
<b>0102</b>	<b>070106</b>	<b>Material de transporte</b>	<b>0,00</b>	<b>16.000,00</b>	<b>16.000,00</b>
0102	07010602	Outro	0,00	16.000,00	16.000,00
0102	070107	Equipamento de informática	0,00	90.200,00	90.200,00
0102	070108	Software informático	0,00	36.705,00	36.705,00
0102	070109	Equipamento administrativo	0,00	10.346,00	10.346,00
<b>0102</b>	<b>070110</b>	<b>Equipamento básico</b>	<b>0,00</b>	<b>35.000,00</b>	<b>35.000,00</b>
0102	07011002	Outro	0,00	35.000,00	35.000,00
0102	070111	Ferramentas e utensílios	0,00	2.000,00	2.000,00
0102	070115	Outros investimentos	0,00	51.783,00	51.783,00
<b>0102</b>	<b>0702</b>	<b>Locação financeira</b>	<b>0,00</b>	<b>35.000,00</b>	<b>35.000,00</b>
0102	070207	Maquinaria e equipamento	0,00	35.000,00	35.000,00
<b>0102</b>	<b>08</b>	<b>Transferências de capital</b>	<b>8.807,00</b>	<b>268.833,00</b>	<b>277.640,00</b>
<b>0102</b>	<b>0801</b>	<b>Sociedades e quase sociedades não financeiras</b>	<b>0,00</b>	<b>171.193,00</b>	<b>171.193,00</b>
<b>0102</b>	<b>080101</b>	<b>Públicas</b>	<b>0,00</b>	<b>171.193,00</b>	<b>171.193,00</b>
0102	08010101	Empresas públicas municipais e intermunicipais	0,00	171.193,00	171.193,00

Município de Santa Comba Dão

ORÇAMENTO INICIAL PARA O ANO 2013

Orgânica	Económica	Designação	Valor Extra-Plano	Valor em Plano	Total
0102	0805	Administração local	0,00	52.640,00	52.640,00
0102	080501	Continente	0,00	52.640,00	52.640,00
0102	08050102	Freguesias	0,00	52.640,00	52.640,00
0102	0807	Instituições sem fins lucrativos	0,00	45.000,00	45.000,00
0102	080701	Instituições sem fins lucrativos	0,00	45.000,00	45.000,00
0102	0808	Famílias	8.807,00	0,00	8.807,00
0102	080802	Outras	8.807,00	0,00	8.807,00
0102	09	Activos financeiros	0,00	96.500,00	96.500,00
0102	0907	Acções e outras participações	0,00	96.500,00	96.500,00
0102	090702	Socied.e quase socied.não financeiras-Públicas	0,00	96.500,00	96.500,00
0103		Operações financeiras	1.883.496,00	0,00	1.883.496,00
0103		DESPEAS CORRENTES	846.766,00	0,00	846.766,00
0103	03	Juros e outros encargos	846.766,00	0,00	846.766,00
0103	0301	Juros da dívida pública	828.266,00	0,00	828.266,00
0103	030103	Socied.financ.-Bancos e outras instit. financeiras	828.266,00	0,00	828.266,00
0103	03010302	Empréstimos de médio e longo prazos	828.266,00	0,00	828.266,00
0103	0302	Outros encargos correntes da dívida pública	5.000,00	0,00	5.000,00
0103	030201	Despesas diversas	5.000,00	0,00	5.000,00
0103	0303	Juros de locação financeira	1.000,00	0,00	1.000,00
0103	030307	Maquinaria e equipamento	1.000,00	0,00	1.000,00
0103	0305	Outros juros	10.000,00	0,00	10.000,00
0103	030502	Outros	10.000,00	0,00	10.000,00
0103	0306	Outros encargos financeiros	2.500,00	0,00	2.500,00
0103	030601	Outros encargos financeiros	2.500,00	0,00	2.500,00
0103		DESPEAS DE CAPITAL	1.036.730,00	0,00	1.036.730,00
0103	10	Passivos financeiros	1.036.730,00	0,00	1.036.730,00
0103	1006	Empréstimos a médio e longo prazos	1.036.730,00	0,00	1.036.730,00
0103	100603	Socied.financ.-Bancos e outras instit. financeiras	1.036.730,00	0,00	1.036.730,00
Total geral:			5.669.255,00	8.189.930,00	13.859.185,00

ORGÃO EXECUTIVO

Em ..... de ..... de .....

.....

ORGÃO DELIBERATIVO

Em ..... de ..... de .....

.....

# MUNICÍPIO DE SANTA COMBA DÃO



## PROPOSTA

ORÇAMENTO E GRANDES OPÇÕES DO PLANO

2013



**OUTROS ANEXOS**



## MAPA DE PESSOAL DO MUNICÍPIO DE SANTA COMBA DÃO - ANO 2013

(Nos termos dos artº 4.º e 5.º da Lei n.º 12-A/2008, de 27 de Fevereiro e artº 3.º do Decreto Lei n.º 209/2009, de 3 de Setembro)

Atribuições/Competências	Actividade/Serviço	Cargo/Carreira/Categoria	Área de Formação Académica e/ou Profissional	Nº Postos de trabalho					Obs:		
				Ocupados		Vagos	A Crar	Axtinguir		Total	
				Tempo Indeterminado	Tempo Determinado						
<b>Divisão Administrativa, Económica e Financeira</b>											
As previstas no artº 7.º do Regulamento de Organização dos Serviços do Município de Santa Comba Dão(*)	<b>Serviços Administrativos</b>	Técnico Superior	Lic.Administ. Reg. e Autarquia	1					1		
		Coordenador Técnico	Lic.Linguas Literaturas Modernas			1			1		
		Assistente Técnico	Lic.Informática			1			1		
	<b>Contabilidade e Finanças</b>	Assistente Operacional			2				2		
		Técnico Superior	Lic. Gestão		1				1		
		Assistente Técnico	Lic.Administ. Reg. e Autarquia		1				1		
		Assistente Operacional			1				1		
		Fiscal Municipal			1				1	0	a)
	<b>Património</b>	Coordenador Técnico			1				1		
		Coordenador Técnico			1				1		
	<b>Aprovisionamento</b>	Assistente Técnico			1				1		
		Assistente Técnico			1				1		
	<b>Recursos Humanos</b>	Técnico Superior	Lic.Administ. Reg. e Autarquia		2				2		
		Assistente Técnico			4				4		
	<b>Taxas e Licenças</b>	Técnico Superior	Lic. Economia		1				1		
Assistente Operacional				1				1			
<b>Apoio ao Investimento</b>	Técnico Superior			1				1			
	Assistente Operacional			1				1			
			<b>SOMA DAEF</b>	25	0	8	0	32			
<b>Divisão de Desenvolvimento Social e Humano</b>											
As previstas no artº 8.º do Regulamento de Organização dos Serviços do Município de Santa Comba Dão	<b>Ação Social</b>	Técnico Superior	Lic.Serviço Social	1				1			
		Técnico Superior	Lic. Psicologia			1		1			
	<b>Educação</b>	Técnico Superior	Lic. Educação Física	1				1			
		Assistente Operacional			20				22		
	<b>Juventude e Acção Desportiva</b>	Encarregado Operacional			1				1		
		Assistente Operacional			6				7		
	<b>Cultura e Artes</b>	Técnico Superior	Lic. História	1				1			
		Assistente Operacional			1				1		
	<b>Biblioteca Municipal</b>	Técnico Superior	Lic. Biblioteca e Documentação	1				1			
		Assistente Técnico	BAD	3				1	4		
		Assistente Operacional			1				1		
		Técnico Superior	Lic. Medicina Veterinária	1				1			
	<b>Saúde Pública</b>	Assistente Operacional			1				1		
		Técnico Superior			1				1		
				<b>SOMA DDSH</b>	38	0	5	0	43		

Atribuições/Competências	Actividade/Serviço	Cargo/Carreira/Categoria	Área de Formação Académica e/ou Profissional	Nº Postos de trabalho					Obs:	
				Ocupados		Vagos	A Crar	A Extinguir		Total
				Tempo Indeterminado	Tempo Determinado					
Divisão de Obras Municipais	Obras Públicas	Técnico Superior	Lic. Engenharia Civil	1		2			3	
		Técnico Superior	Lic. Gestão de Empresas	1					1	
	Obras Particulares	Assistente Técnico		2					2	
		Encarregado Operacional		1					1	
	Obras de Administração Directa	Assistente Operacional		17		1			18	
		Encarregado Operacional		1					1	
	Oficinas e Manutenção	Assistente Operacional		25		4			29	
			<b>SOMA DOM</b>	48	0	7	0	0	55	
	Divisão de Urbanismo	Planeamento Urbano	Técnico Superior	Lic. Arquitectura	2					2
				Lic. Planeamento e Urbanismo			2			2
			Lic. Topografia			1			1	
Assistente Técnico				3		1			4	
Assistente Operacional				1					1	
		<b>SOMA DU</b>	6	0	4	0	0	10		
Divisão de Ambiente	Manutenção de Espaços Verdes e Cemitério	Técnico Superior	Lic. Engenharia Ambiente	1					1	
		Assistente Operacional		6					6	
		Assistente Operacional		4					4	
	Gestão de Resíduos e Higiene Pública	Técnico Superior	Lic. Engenharia Gestão Industrial	1					1	
			Lic. Engenharia Civil	1					1	
		Encarregado Operacional		1					1	
	Saneamento	Assistente Operacional		5		1			6	
		Assistente operacional		4					4	
		ETAR'S e Fossas Sépticas		<b>SOMA DA</b>	22	0	1	0	23	
	Divisão de Serviços de Suporte	Serviços Jurídicos	Técnico Superior	Lic. Direito	1					1
Técnico Superior			Lic. Informática			1			1	
Assistente Técnico			Técnico Electrónica			1			1	
Comunicação Social e Imagem		Assistente Técnico		1					1	
		Assistente Técnico				1			1	
Fiscalização		Fiscal Municipal		2					2	
		Fiscal de Obras		1					1	
			<b>SOMA DSS</b>	5	0	3	0	0	8	
			<b>TOTAL</b>	144	0	28	0	1	171	

(\*) Publicado no Diário da República, 2ª Série, nº 235 de 6 de Dezembro - Edital nº 1226/2010

a) Carreira que ainda não foi objecto de extinção, de revisão ou de decisão de subsistência, não abrangida pelo DL 121/2008, de 11 de Julho

quanto aos obrigatórios e, e pela ordem constante na publicação, quanto aos facultativos.

9.5 — As actas do júri, onde constam os parâmetros de avaliação e respectiva ponderação de cada um dos métodos de selecção a utilizar, a grelha classificativa e o sistema de valoração final do método, são facultados aos candidatos sempre que solicitadas.

9.6 — Em caso de igualdade de valoração entre candidatos, os critérios de preferência a adoptar serão os previstos no artigo 35.º da Portaria n.º 83-A/2009, de 22 de Janeiro.

9.7 — Consideram-se excluídos da ordenação final os candidatos que obtiverem classificação inferior a 9, 5 valores.

10 — Constituição dos júris:

10.1 — Referência A:

Presidente: Maria José Guerreiro Mendes Couraça, Chefe da Divisão de Administração Municipal do Município de Ferreira do Alentejo;

Vogais efectivos:

1.º Nelson Fernando Nunes Galvão, Técnico Superior (Jurista) do Município de Coruche, em mobilidade interna no Município de Reguengos de Monsaraz, que substituirá o Presidente do Júri nas suas faltas e impedimentos;

2.º Rute Paula Quintas Sereto Murteira, técnica superior (Gestão de Empresas) do Município de Reguengos de Monsaraz.

Vogais suplentes:

1.º João Paulo Passinhas Batista, Técnico Superior (Gestão Autárquica) do Município de Reguengos de Monsaraz;

2.º Sónia Sofia Cardoso Almeida, técnica superior (Ciências do Ambiente) do Município de Reguengos de Monsaraz.

10.2 — Referência B:

Presidente: Maria José Guerreiro Mendes Couraça, Chefe da Divisão de Administração Municipal do Município de Ferreira do Alentejo;

Vogais efectivos:

1.º Nelson Fernando Nunes Galvão, Técnico Superior (Jurista) do Município de Coruche, em mobilidade interna no Município de Reguengos de Monsaraz, que substituirá o Presidente do Júri nas suas faltas e impedimentos;

2.º Rute Paula Quintas Sereto Murteira, técnica superior (Gestão de Empresas) do Município de Reguengos de Monsaraz.

Vogais suplentes:

1.º João Paulo Passinhas Batista, Técnico Superior (Gestão Autárquica) do Município de Reguengos de Monsaraz;

2.º Sónia Sofia Cardoso Almeida, técnica superior (Ciências do Ambiente) do Município de Reguengos de Monsaraz.

10.3 — Referência C:

Presidente: Clara Maria Branco Bracons, Chefe da Divisão de Gestão Financeira e Patrimonial da Comissão de Coordenação e Desenvolvimento Regional do Alentejo;

Vogais efectivos:

1.º Nelson Fernando Nunes Galvão, Técnico Superior (Jurista) do Município de Coruche, em mobilidade interna no Município de Reguengos de Monsaraz, que substituirá o Presidente do Júri nas suas faltas e impedimentos;

2.º Maria Rosa Garcia Cavaco, Chefe da Divisão Administrativa e Financeira do Município de Portel.

Vogais suplentes:

1.º João Paulo Passinhas Batista, Técnico Superior (Gestão Autárquica) do Município de Reguengos de Monsaraz;

2.º Sónia Sofia Cardoso Almeida, técnica superior (Ciências do Ambiente) do Município de Reguengos de Monsaraz.

10.4 — Referência D:

Presidente: António Henrique dos Santos Batista, Técnico Superior (Gestão Autárquica) do Município de Mourão;

Vogais efectivos:

1.º Nelson Fernando Nunes Galvão, Técnico Superior (Jurista) do Município de Coruche, em mobilidade interna no Município de Reguengos de Monsaraz, que substituirá o Presidente do Júri nas suas faltas e impedimentos;

2.º Manuel João Sapatinha Rodrigues, Técnico Superior (Investigação Social Aplicada) do Município de Alandroal.

Vogais suplentes:

1.º João Paulo Passinhas Batista, Técnico Superior (Gestão Autárquica) do Município de Reguengos de Monsaraz

2.º Sónia Sofia Cardoso Almeida, técnica superior (Ciências do Ambiente) do Município de Reguengos de Monsaraz.

11 — Os candidatos admitidos serão convocados, através de notificação, do dia, hora e local para realização dos métodos de selecção, conforme previsto no artigo 32.º, por uma das formas previstas no n.º 3 do artigo 30.º, ambos da Portaria n.º 83-A/2009, de 22 de Janeiro.

12 — A publicitação dos resultados obtidos em cada método de selecção intercalar é efectuada através de lista ordenada alfabeticamente e é afixada em local visível e público das instalações do Edifício dos Paços do Município e disponibilizada no sítio da internet do município, em [www.cm-reguengos-monsaraz.pt](http://www.cm-reguengos-monsaraz.pt), nos termos do artigo 33.º da Portaria n.º 83-A/2009, de 22 de Janeiro.

13 — A lista de ordenação final dos candidatos, após homologação, será publicada na 2.ª série do *Diário da República*, afixada em local visível e público nas instalações dos Paços do Município e disponibilizada no sítio da internet do município, em [www.cm-reguengos-monsaraz.pt](http://www.cm-reguengos-monsaraz.pt).

14 — Os procedimentos concursais farão cumprir o disposto no artigo 3.º do Decreto—Lei n.º 29/2001, de 3 de Fevereiro.

15 — Em cumprimento da alínea *h*) do artigo 9.º da Constituição, a Administração Pública, enquanto entidade empregadora promove activamente uma política de igualdade de oportunidades entre homens e mulheres no acesso ao emprego e na progressão profissional, providenciando no sentido de evitar toda e qualquer forma de discriminação.

16 — Para efeitos do disposto no n.º 1 do artigo 4.º da Portaria n.º 83-A/2009, de 22 de Janeiro, não se encontram constituídas reservas de recrutamento neste município e não foi efectuada a consulta prévia à ECCRC, por ter sido temporariamente dispensada, uma vez, que ainda não foi publicitado procedimento concursal para constituição das referidas reservas de recrutamento, conforme informação extraída das FAQ'S da DGAEP e do ofício n.º 218/DRSP/2009, enviado por esta entidade à autarquia em 26/3/2009.

17 — Nos termos do disposto no n.º 1 do artigo 19.º da Portaria n.º 83-A/2009, de 22 de Janeiro, o presente aviso será publicitado na 2.ª série do *Diário da República*, por publicação integral, na Bolsa de Emprego Público ([www.bep.gov.pt](http://www.bep.gov.pt)), disponível para consulta no 1.º dia útil seguinte à publicação no *Diário da República*, no sítio na internet do município e no prazo máximo de 3 dias úteis contados da publicação no *Diário da República*, por extracto em jornal de expansão nacional.

Paços do Município de Reguengos de Monsaraz, 25 de Novembro de 2010. — O Presidente da Câmara, *José Gabriel Paixão Calixto*.

303995994

## MUNICÍPIO DE SANTA COMBA DÃO

### Edital n.º 1226/2010

João António de Sousa Pais Lourenço, Presidente da Câmara Municipal do Concelho de Santa Comba Dão:

Torna público, que a Assembleia Municipal, em sua sessão ordinária de 20 de Setembro de 2010, sob proposta da Câmara Municipal tomada em reunião ordinária de 14 de Setembro de 2010, aprovou, ao abrigo do Decreto-Lei n.º 305/2009, de 23 de Outubro, a Estrutura Orgânica dos Serviços do Município. Mais torna público que, em consequência da aprovação de estrutura hierarquizada, nos termos do artigo 6.º do citado decreto-lei, foi, por deliberação da Câmara Municipal tomada em reunião extraordinária de 18 de Novembro de 2010 e sessão ordinária da Assembleia Municipal de 22 de Novembro de 2010, aprovado o Regulamento de Organização dos Serviços do Município de Santa Comba Dão, que ora se publica, e que contém o Anexo I—Organograma, que dele faz parte integrante.

Para constar se publica o presente edital e outros de igual teor que vão ser afixados nos lugares públicos do costume e ainda no sítio [www.cm-santacombadao.pt](http://www.cm-santacombadao.pt).

### Regulamento de Organização dos Serviços do Município de Santa Comba Dão

#### Preâmbulo de enquadramento

Considerando que a última década traduziu uma forte aposta na descentralização para as autarquias de competências tradicionalmente afectas ao Estado e que o efeito da globalização implica, a nível local, um acréscimo em quantidade e qualidade das respostas às solicitações do

Munícipe, não podia a Câmara Municipal de Santa Comba Dão deixar de se integrar na dinâmica renovadora inerente ao aproveitamento das novas tecnologias e do aumento da abrangência e complexidade das necessidades dos habitantes do Concelho.

Tal dinâmica consuma-se na adopção um modelo organizacional com características que permitam dar a melhor resposta às suas novas atribuições e competências municipais e é legalmente enquadrada pelo Decreto-Lei n.º 305/2009, de 23 de Outubro, que impõe às autarquias a obrigatoriedade da reestruturação de fundo dos serviços.

O presente regulamento pretende, assim, facultar aos serviços municipais mais e melhores condições de racionalização e agilização de processos conducentes a uma maior eficácia e eficiência no cumprimento adequado e atempado das suas obrigações, de acordo com parâmetros de gestão e funcionamento rigorosos adequados à prossecução dos interesses locais e à melhoria da qualidade de trabalho dos seus funcionários, com o objectivo primordial de aproximar os serviços ao Munícipe quer em quantidade, quer em qualidade quer, ainda, através da percepção mais personalizada das suas necessidades e na celeridade da acção conducente à respectiva satisfação.

## CAPÍTULO I

### Princípios e políticas

#### Artigo 1.º

##### Princípios

Os serviços municipais regem-se pelos seguintes princípios:

- Transparência, permitindo a participação dos munícipes através do permanente conhecimento dos processos que lhes digam respeito;
- Igualdade, promovendo o tratamento igualitário às solicitações dos munícipes;
- Legalidade, pela acção conforme a lei, regulamentos internos e despachos ou ordens e instruções legitimamente emitidas por superiores hierárquicos;
- Valorização do trabalho, pelo reconhecimento do esforço e dedicação dos trabalhadores pelos responsáveis hierárquicos.

#### Artigo 2.º

##### Políticas de gestão

Os serviços municipais regem-se pelas seguintes políticas:

- Descentralização,**  
Os serviços municipais deverão, neste âmbito, ter sempre como objectivos, a aproximação dos serviços às populações respectivas, podendo propor, por indicação expressa da administração, medidas conducentes a essa aproximação, através da delegação de competências da Câmara Municipal nas Juntas de Freguesia.
- Delegação**  
i) Nos serviços municipais, a delegação de competências será utilizada como instrumento de desburocratização, racionalização, eficiência e celeridade administrativas.  
ii) O Presidente da Câmara pode delegar nos dirigentes dos serviços a assinatura da correspondência e de documentos de mero expediente, ficando esses dirigentes responsabilizados pela adequação dos termos desses documentos aos despachos e orientações que estiverem na sua origem.  
iii) O Presidente da Câmara será coadjuvado pelos vereadores no exercício da sua competência e da própria Câmara, podendo incumbir-lhes de tarefas específicas.  
iv) Poderá ainda o Presidente da Câmara delegar ou subdelegar nos vereadores o exercício da sua competência própria ou delegada, devendo os vereadores dar ao presidente, informação detalhada sobre o desempenho das tarefas de que tenham sido incumbidos ou sobre o exercício das competências que neles tenham sido delegada ou subdelegada.

#### c) Eficiência

Pelo cumprimento das responsabilidades e concretização de objectivos, rentabilizando os recursos disponíveis;

#### d) Eficácia

Pela determinação clara de objectivos temporais a alcançar e realização dos mesmos;

#### e) Qualidade

Pela gestão orientada para o cidadão, empenhando-se em melhorar continuamente o serviço prestado.

## CAPÍTULO II

### Estrutura dos serviços municipais

#### Artigo 3.º

##### Modelo da estrutura orgânica

A organização dos serviços municipais obedece ao modelo de estrutura hierarquizada, aprovada pela Assembleia Municipal, em sessão ordinária de 20 de Setembro de 2010, constituída da seguinte forma:

- Gabinetes de apoio — composto pelo Gabinete de apoio à Presidência e Serviços Municipais de Protecção Civil;
- Estrutura flexível — composta por unidades orgânicas flexíveis, correspondendo a divisões municipais a criar por deliberação da Câmara Municipal e no número máximo de seis;
- Equipas de projecto — equipas de cariz temporário destinadas à prossecução de objectivos determinados pelo Município, criadas por deliberação da Câmara Municipal e no número máximo de três.
- Subunidades orgânicas flexíveis — quando estejam predominantemente em causa funções de natureza executiva, podem ser criadas subunidades orgânicas, por despacho do Presidente da Câmara, nos termos do disposto no n.º 5 do artigo 10.º do Decreto-Lei n.º 305/2009, de 23 de Outubro, até ao número máximo que se fixa em seis.

## CAPÍTULO III

### Competências

#### SECÇÃO I

##### Gabinete de Apoio à Presidência e SMPC

#### Artigo 4.º

##### Gabinete de apoio à presidência

O Gabinete de Apoio é a estrutura de apoio directo ao Presidente da Câmara no desempenho das suas funções, ao qual compete em geral:

- Coordenar e executar todas as actividades inerentes à assessoria, secretariados, protocolos da Presidência e assegurar a interligação entre os diversos órgãos autárquicos do município;
- Assessorar o Presidente da Câmara nos domínios da preparação da sua actuação político-administrativa, recolhendo e tratando a informação a isso necessária;
- Organizar a agenda e as audiências públicas e desempenhar outras tarefas que lhe sejam directamente atribuídas pelo Presidente;
- Assegurar a coordenação e implementação do Sistema de Controlo Interno;
- Prestar o competente apoio técnico e de secretariado.
- Propor, organizar e gerir todas as acções inerentes no domínio da higiene e segurança no trabalho;

#### Artigo 5.º

##### Serviços Municipais de Protecção Civil (SMPC)

1 — Na dependência do Presidente da Câmara Municipal, ou no vereador por si designado, funciona o SMPC — serviço municipal de protecção civil;

2 — O SMPC tem como missão assegurar a tomada atempada de medidas e o accionamento de mecanismos de actuação tendentes a prevenir riscos de abrangência colectiva inerentes à probabilidade da ocorrência de acidentes ou catástrofes naturais, ao socorro e assistência à população bem como à protecção de activos biológicos e valores patrimoniais e, subsequentemente, ao apoio aos munícipes na reposição da normalidade.

3 — Compete ao SMPC assegurar o funcionamento de todos os organismos municipais de protecção civil, bem como centralizar, tratar e divulgar toda a informação recebida relativa à protecção civil municipal.

4 — No âmbito dos seus poderes de planeamento e operações, dispõe o SMPC das seguintes competências:

- Elaboração e actualização do plano municipal de emergência e os planos especiais, quando estes existam;
- Assegurar a funcionalidade e a eficácia da estrutura do SMPC;
- Inventariar e actualizar permanentemente os registos dos meios dos recursos existentes no Concelho, com interesse para o SMPC;
- Realizar estudos técnicos com vista à identificação, análise e consequências dos riscos naturais, tecnológicos e sociais que possam afectar



o município, em função da magnitude estimada e do local previsível da sua ocorrência, promovendo a sua cartografia, de modo a prevenir, quando possível, a sua manifestação e a avaliar e minimizar os efeitos das suas consequências previsíveis;

e) Manter informação actualizada sobre acidentes graves e catástrofes ocorridas no município, bem como sobre elementos relativos às condições de ocorrência, às medidas adoptadas para fazer face às respectivas consequências e às conclusões sobre o êxito ou insucesso das acções empreendidas em cada caso;

f) Planear o apoio logístico a prestar às vítimas e às forças de socorro em situação de emergência;

g) Levantar, organizar e gerir os centros de alojamento a acionar em situação de emergência;

h) Elaborar planos prévios de intervenção e preparar e propor a execução de exercícios e simulacros que contribuam para uma actuação eficaz de todas as entidades intervenientes nas acções de protecção civil;

i) Estudar as questões de que vier a ser incumbido, propondo as soluções que considere mais adequadas.

5 — Nos domínios da prevenção e segurança, o SMPC é competente para:

a) Propor medidas de segurança face aos riscos inventariados;

b) Colaborar na elaboração e execução de treinos e simulacros;

c) Elaborar projectos de regulamentação de prevenção e segurança;

d) Realizar acções de sensibilização para questões de segurança, preparando e organizando as populações face aos riscos e cenários previsíveis;

e) Promover campanhas de informação sobre medidas preventivas, dirigidas a segmentos específicos da população alvo, ou sobre riscos específicos em cenários prováveis previamente definidos;

f) Fomentar o voluntariado em protecção civil;

g) Estudar as questões de que vier a ser incumbido, propondo as soluções que entenda mais adequadas.

6 — No que se refere à matéria da informação pública, o SMPC dispõe dos seguintes poderes:

a) Assegurar a pesquisa, análise, selecção e difusão da documentação com importância para a protecção civil;

b) Divulgar a missão e estrutura do SMPC;

c) Recolher a informação pública emanada das comissões e gabinetes que integram o SMPC destinada à divulgação pública relativa a medidas preventivas ou situações de catástrofe;

d) Promover e incentivar acções de divulgação sobre protecção civil junto dos municípios com vista à adopção de medidas de autoprotecção;

e) Indicar, na iminência de acidentes graves ou catástrofes, as orientações, medidas preventivas e procedimentos a ter pela população para fazer face à situação;

f) Dar seguimento a outros procedimentos, por determinação do presidente da câmara municipal ou vereador com competências delegadas.

## SECÇÃO II

### Unidades orgânicas flexíveis

#### Artigo 6.º

##### Competências das unidades orgânicas flexíveis

1 — A estrutura flexível do Município é composta por 6 unidades orgânicas flexíveis directamente dependentes do executivo, correspondendo às seguintes divisões municipais:

a) Divisão Administrativa, Económica e Financeira

b) Divisão de Desenvolvimento Social e Humano

c) Divisão de Obras Municipais

d) Divisão de Urbanismo

e) Divisão de Ambiente

f) Divisão de Serviços de Suporte

2 — As competências individuais de cada unidade orgânica flexível constam dos artigos seguintes:

#### Artigo 7.º

##### Divisão administrativa, económica e financeira

1 — Missão da Divisão Administrativa, Económica e Financeira:

A Divisão Administrativa, Económica e Financeira (DAEF) tem como missão garantir a prestação dos serviços administrativos de suporte necessários ao regular funcionamento do Município, contribuir para o progresso económico e potencial empresarial do Concelho pelo

apoio aos agentes económicos nas áreas de investimento, divulgação de instrumentos financeiros nacionais e comunitários e ordenamento do território e colaborar na optimização da gestão financeira da autarquia pela realização de tarefas de controlo da actividade financeira, determinação de custos e tratamento de informação financeira.

2 — Competências gerais da Divisão Administrativa, Económica e Financeira:

a) Planear, programar, coordenar e controlar as actividades da Divisão;

b) Assegurar a implementação do sistema de controlo interno na divisão;

c) Gerir os recursos humanos afectos à Divisão;

d) Conceber, propor e implementar novas metodologias conducentes à obtenção de ganhos de eficácia, eficiência e satisfação dos utilizadores dos serviços da Divisão;

e) Assegurar e promover o relacionamento funcional com as outras áreas orgânicas da Câmara;

3 — Competências específicas dos serviços integrados na Divisão Administrativa, Económica e Financeira:

#### 3.1 — Serviços administrativos

a) Executar as tarefas inerentes à recepção, registo, classificação, distribuição e expedição de correspondência e outros documentos;

b) Promover a divulgação, pelas diferentes unidades orgânicas, de normas internas e demais directivas de carácter genérico;

c) Superintender e assegurar o serviço de correio;

d) Registrar, divulgar e arquivar avisos, anúncios, regulamentos, ordens de serviços, informações e outros documentos da Autarquia;

e) Elaborar, registar e divulgar os editais;

f) Elaborar certidões do que constar da documentação existente, que não sejam da competência de outras secções;

g) Coordenar o arquivo do município no que respeita à sua classificação, conservação, arrumação e actualização;

h) Dar apoio na organização de processo e assuntos de carácter administrativo do interesse dos municípios, quando não exista outra unidade orgânica com essa finalidade;

i) Assegurar os serviços de limpeza das instalações;

j) Coordenar e assegurar as tarefas relativas à preparação de actos eleitorais;

k) Exercer as demais funções que lhe forem cometidas.

#### 3.2 — Contabilidade e Finanças

a) Contribuir para o registo valorativo dos bens inventariáveis;

b) Coligir todos os elementos necessários à elaboração do orçamento, e respectivas alterações e revisões;

c) Elaborar os documentos de prestação de contas;

d) Acompanhar e garantir a execução financeira do orçamento e tratar a informação contida no sistema contabilístico;

e) Instalar, implementar, executar e controlar a contabilidade municipal com base no POCAL, integrando de forma consistente a contabilidade orçamental, patrimonial e de custos;

f) Elaborar instruções tendentes à adopção de critérios uniformes à contabilização das receitas e despesas e proceder ao seu registo;

g) Proceder ao arquivo organizado de processos de natureza contabilística;

h) Apreciar os balancetes diários de Tesouraria e proceder à sua conferência;

i) Acompanhar diariamente o movimento de valores e comprovar os saldos de cada uma das contas bancárias bem como proceder às reconciliações bancárias;

j) Apresentar propostas para a constituição de fundo de maneio para despesas urgentes e de mero expediente e proceder ao controlo e verificação da aplicação do respectivo regulamento ou instruções de utilização;

k) Receber e conferir as propostas de despesa apresentadas pelos diferentes serviços, procedendo à respectiva cabimentação;

l) Verificar as condições legais para a realização das despesas;

m) Organizar o processo administrativo de despesa e receita;

n) Receber facturas e respectivas guias de remessa, devidamente conferidas e proceder à sua liquidação e registo de compromisso;

o) Manter actualizadas as contas-correntes com terceiros;

p) Submeter a autorização superior os pagamentos a efectuar e emitir ordens de pagamento;

q) Recepcionar e conferir os elementos constantes da guia de receita;

r) Movimentar as contas correntes obrigatórias e demais documentos contabilísticos legalmente exigíveis;

s) Assegurar o serviço de expediente e manter devidamente organizado o arquivo;

i) Calcular, registar e controlar os pagamentos das retenções de verbas relativas a receitas cobradas para terceiros, nos processamentos efectuados;

u) Emitir cheques e proceder à sua guarda e controlo;

v) Emitir ordens de pagamento relativas a operações de Tesouraria;

w) Elaborar e subscrever certidões relativas a processos de despesa e receita a remeter às diversas entidades, em respeito pelas salvaguardas estabelecidas por lei;

x) Recolher elementos conducentes ao preenchimento de modelos fiscais, segurança social e outros e subscrever os respectivos documentos;

y) Enviar as ordens de pagamento à Tesouraria;

z) Apresentar relatórios de ocorrência, sempre que tal se verifique, por incumprimento de normas legais ou regulamentares;

aa) Fazer o registo atempado das receitas cobradas por outras entidades;

bb) Exercer as demais funções que lhe forem cometidas.

### 3.3 — Património

a) Organizar e manter organizado o inventário e cadastro de bens móveis e imóveis do município;

b) Executar e acompanhar os processos de inventariação, aquisição, transferência, abate, permuta e venda de bens;

c) Colaborar na elaboração de normas no âmbito da gestão e controlo patrimonial e zelar pela sua posterior actualização e cumprimento;

d) Proceder à legalização de prédios rústicos e urbanos nas entidades competentes;

e) Proceder à identificação, codificação, classificação, etiquetagem, registo, movimentação, inventário permanente e controlo de todos os bens patrimoniais dos serviços, incluindo obras de arte, mobiliário e equipamentos existentes nos serviços ou cedidos pela Câmara Municipal a outros organismos;

f) Promover as inscrições nas matrizes prediais e o registo na conservatória do registo predial de todos os bens imobiliários do município;

g) Executar todo o expediente relacionado com o abate e alienação de bens móveis e imóveis;

h) Exercer as demais funções que lhe forem cometidas.

### 3.4 — Aprovisionamento

a) Proceder aos estudos de mercado necessários à realização das compras;

b) Gerir os procedimentos administrativos de aquisição de bens e serviços;

c) Proceder à aquisição no exterior dos bens e serviços necessários ao funcionamento dos serviços municipais;

d) Recepcionar requisições com o respectivo parecer favorável do responsável da unidade, e assegurar a identificação correcta das especificações dos produtos/serviços e as condições de fornecimento pretendidas (prazos de entrega, regime de fornecimento);

e) Organizar e controlar os processos de concurso e consultas ao mercado de bens e serviços necessários ao desenvolvimento da autarquia;

f) Identificar potenciais fornecedores numa óptica da melhoria do custo-prazo-qualidade e assegurar o respectivo contacto, selecção e negociação, nos termos da lei, salvaguardando as condições de fornecimento e as especificações desejadas;

g) Assegurar o registo, a emissão e acompanhamento de ordens de compra, o respectivo processo de cabimento e de autorização, para as requisições que lhe foram feitas, até à satisfação da mesma junto ao requisitante;

h) Fazer conferência dos documentos de compra e assegurar a sua aprovação;

i) Organizar e manter actualizada uma listagem dos fornecedores de bens e serviços;

j) Organizar o arquivo corrente de contratos de aquisição de bens e serviços;

k) Exercer as demais funções que lhe forem cometidas.

### 3.5 — Tesouraria

a) Manter devidamente processados, escriturados e actualizados os documentos de Tesouraria, no estrito cumprimento pelas disposições legais e regulamentares sobre a contabilidade municipal;

b) Elaborar os diários de tesouraria e resumos diários, remetendo-os com esta periodicidade ao serviço de Contabilidade, conjuntamente com os documentos de suporte da receita e da despesa;

c) Proceder à arrecadação da receita virtual e eventual e emitir os recibos de quitação aos contribuintes;

d) Dar cumprimento às ordens de pagamento após verificação das necessárias condições legais;

e) Efectuar a gestão dos materiais de economato;

f) Exercer as demais funções que lhe forem cometidas.

### 3.6 — Recursos Humanos

a) Proceder à gestão administrativa do pessoal ao serviço da Câmara, mantendo actualizados os respectivos processos individuais;

b) Organizar os processos relativos aos procedimentos concursais ou outras formas de mobilidade;

c) Proceder a todos os actos relativos ao processamento dos vencimentos dos trabalhadores ao serviço da autarquia;

d) Proceder ao controlo da assiduidade e pontualidade dos trabalhadores;

e) Proceder à elaboração do mapa de pessoal e acompanhamento da sua execução;

f) Colaborar na organização e gestão do orçamento, no que concerne à área de pessoal;

g) Proceder à elaboração dos mapas de férias;

h) Elaborar o balanço social;

i) Proceder ao levantamento das necessidades de formação, elaborar e submeter à aprovação o correspondente plano anual e dinamizar a sua implementação;

j) Assegurar a divulgação das normas que imponham deveres ou confirmem direitos aos funcionários;

k) Organizar os processos respeitantes à segurança social e prestações complementares;

l) Acompanhar o sistema de avaliação de desempenho dos trabalhadores;

m) Exercer as demais funções que lhe forem cometidas.

### 3.7 — Taxas e Licenças

a) Liquidar impostos, taxas e licenças e demais rendimentos da Câmara Municipal;

b) Emitir licenças de publicidade, ocupação de via pública e demais licenças que envolvam uso especial do domínio público;

c) Emitir cartões de vendedores ambulantes e organizar os respectivos processos;

d) Conferir e emitir guias das receitas arrecadadas nos vários postos de cobrança do Município;

e) Assegurar a gestão administrativa do cemitério municipal, liquidar as respectivas taxas e organizar ficheiros e demais registos sobre inumações, sepulturas, jazigos e ossários e os processos de concessão de terrenos;

f) Assegurar a gestão administrativa dos pedidos de limpezas de fossas e saneamento;

g) Exercer as demais funções que lhe forem cometidas.

### 3.8 — Apoio ao Investimento

a) Informar sobre elementos estatísticos socioeconómicos de interesse para projectos de investimento;

b) Informar sobre os procedimentos a ter em conta para a criação de empresas;

c) Informar sobre instrumentos financeiros nacionais e comunitários de apoio aos investimentos empresariais;

d) Informar sobre instrumentos de ordenamento do território em vigor e intervenções programadas pela autarquia no domínio do desenvolvimento económico;

e) Acompanhar as empresas e investidores no Concelho, nomeadamente no seu relacionamento com os organismos da administração central e local;

f) Acompanhar e dinamizar os processos de candidatura da Câmara Municipal aos fundos estruturais e outros para realização de projectos com interesse para o desenvolvimento económico e social do município.

g) Exercer as demais funções que lhe forem cometidas.

### 3.9 — Turismo

a) Promover e apoiar a criação de infra-estruturas de apoio ao turismo e promover a sua divulgação;

b) Colaborar com os organismos regionais e nacionais ligados ao turismo, pelas formas que se mostrarem mais convenientes;

c) Assegurar o acolhimento aos turistas através do atendimento pessoal no posto de turismo;

d) Assegurar a programação e divulgação do artesanato e outros produtos típicos locais;

e) Assegurar a valorização de feiras tradicionais.

f) Exercer as demais funções que lhe forem cometidas.

## Artigo 8.º

### Divisão de Desenvolvimento Social e Humano

1 — Missão da Divisão de Desenvolvimento Social e Humano

A Divisão de Desenvolvimento Social e Humano (DDSH) tem como missão contribuir para o bem-estar geral do Município pela imple-

mentação e operacionalização de políticas de desenvolvimento social, educativo, cultural, desportivo e de saúde pública.

#### 2 — Competências gerais da DDSH:

- a) Planear, programar, coordenar e controlar as actividades da Divisão;
- b) Assegurar a implementação do sistema de controlo interno na divisão;
- c) Gerir os recursos humanos afectos à Divisão;
- d) Conceber, propor e implementar novas metodologias conducentes à obtenção de ganhos de eficácia, eficiência e satisfação dos utilizadores dos serviços da Divisão;
- e) Assegurar e promover o relacionamento funcional com as outras áreas orgânicas da Câmara;

#### 3 — Competências específicas dos serviços integrados na Divisão de Desenvolvimento Social e Humano

##### 3.1 — Acção Social

- a) Estudar e diagnosticar os problemas sociais de maior relevo na área do Município, identificar as suas causas, propor e desenvolver programas de acção no sentido de promover o bem-estar social dos indivíduos, famílias e grupos sociais, de forma a facilitar a sua inserção na comunidade sobretudo quando esta se encontra dificultada pela existência desses mesmos problemas;
- b) Garantir o atendimento, estudo e encaminhamento de situações-problema existentes no Concelho, sempre que possível, em articulação com os serviços da autarquia e os restantes serviços existentes na comunidade, tendo sempre em vista uma maior conjugação de esforços e maximização de resultados;
- c) Colaborar com as instituições vocacionadas para intervenção na área de acção social, quer seja ao nível da infância, juventude e terceira idade;
- d) Colaborar com outras entidades na reinserção social de indivíduos ou de grupos específicos com dificuldades de inserção na comunidade, nomeadamente ao nível da deficiência;
- e) Apoiar e colaborar em projectos de prevenção de comportamentos de risco e de factor de exclusão social a desenvolver na área do Município;
- f) Incentivar a formação de grupos de voluntariado com funções de apoio a famílias, dando-lhes apoio técnico;
- g) Exercer as demais funções que lhe forem cometidas.

##### 3.2 — Educação

- a) Assegurar a prossecução das atribuições do Município no âmbito do sistema educativo;
- b) Colaborar com os órgãos de direcção das instituições escolares na gestão de matérias que visem a melhoria da educação;
- c) Inventariar as carências em equipamentos escolares, promovendo a sua aquisição;
- d) Assegurar a substituição de equipamentos degradados;
- e) Exercer as demais funções que lhe forem cometidas.

##### 3.3 — Juventude e Acção Desportiva

- a) Assegurar a disponibilidade funcional das infraestruturas desportivas municipais;
- b) Promover actividades desportivas no Concelho;
- c) Apoiar o associativismo desportivo no Concelho;
- d) Organizar eventos de cariz desportivo e lúdico para as classes infantil e juvenil;
- e) Analisar o desenvolvimento do desporto no Concelho e definir propostas para o mesmo;
- f) Exercer as demais funções que lhe forem cometidas.

##### 3.4 — Cultura e Artes

- a) Apoiar as associações culturais do Concelho, estabelecendo parcerias na organização de eventos;
- b) Assegurar a promoção das diferentes formas de arte pelo ensino e organização de espectáculos;
- c) Promover artistas nacionais, pela realização de exposições de produtos e Feiras de Artesanato;
- d) Organizar a realização de encontros e conferências de temáticas diferenciadas;
- e) Desenvolver actividades conjuntas com Escolas do Concelho, de modo a desenvolver o interesse e a componente cultural das classes escolares;
- f) Apoiar actividades lúdicas solicitadas e desenvolvidas por entidades particulares;
- g) Exercer as demais funções que lhe forem cometidas.

##### 3.5 — Biblioteca Municipal

- a) Promover o inventário, catalogação, classificação e arrumação dos vários suportes documentais;
- b) Assegurar o atendimento dos utilizadores de acordo com a regulamentação interna;
- c) Promover acções de dinamização e iniciativa da prática da leitura através da realização de iniciativas de intercâmbio cultural;
- d) Proceder à renovação regular dos suportes documentais;
- e) Promover a constituição e organização de um fundo documental local;
- f) Elaborar e promover projectos de animação cultural na área do município.
- g) Exercer as demais funções que lhe forem cometidas.

##### 3.6 — Saúde Pública

- a) Assegurar a inspecção, fiscalização e controlo higio-sanitário dos produtos de origem animal para consumo público, estabelecimentos e respectivos veículos para seu transporte, assim como dos animais, alojamentos e transportes;
- b) Intervir e colaborar com outras entidades na inspecção sanitária de quaisquer locais ou estabelecimentos onde se preparem ou ponham à venda produtos de origem animal, providenciando para que sejam mantidos sempre em condições higio-sanitárias;
- c) Programar e assegurar a vacinação dos animais domésticos;
- d) Emitir pareceres e prestar informações sobre assuntos de âmbito veterinário, bem como prestar apoio técnico aos serviços municipais nas áreas da sua intervenção;
- e) Propor e promover medidas adequadas à higiene pública veterinária e à sanidade animal;
- f) Assegurar a colaboração com as entidades e autoridades nacionais e locais, veterinárias ou de saúde, para a defesa da saúde pública;
- g) Elaborar e promover projectos de animação cultural na área do município.
- h) Exercer as demais funções que lhe forem cometidas.

#### Artigo 9.º

##### Divisão de Obras Municipais

###### 1 — Missão da Divisão de Obras Municipais

A Divisão de Obras Municipais (DOM) tem como missão promover obras públicas de interesse para o Município, contribuir no ordenamento do território pelo licenciamento de obras particulares e assegurar os serviços de logística, conservação e manutenção dos activos indispensáveis à actividade municipal.

###### 2 — Competências gerais da Divisão de Obras Municipais

- a) Planear, programar, coordenar e controlar as actividades da Divisão;
- b) Assegurar a implementação do sistema de controlo interno na divisão;
- c) Gerir os recursos humanos afectos à Divisão;
- d) Conceber, propor e implementar novas metodologias conducentes à obtenção de ganhos de eficácia, eficiência e satisfação dos utilizadores dos serviços da Divisão;
- e) Assegurar e promover o relacionamento funcional com as outras áreas orgânicas da Câmara;

###### 3 — Competências específicas dos serviços integrados na Divisão de Obras Municipais

###### 3.1 — Obras Públicas

- a) Executar actividades concernentes à elaboração de projectos de obras, à construção e conservação das obras públicas municipais por administração directa e à fiscalização das obras adjudicadas por empreitada;
- b) Executar as atribuições do Município relativas à construção, conservação e reabilitação de infra-estruturas públicas, espaços exteriores, equipamento social e todos os edifícios pertencentes ou a cargo da Autarquia e que devem realizar-se por empreitada;
- c) Elaborar e acompanhar os processos de execução de edifícios, espaços exteriores, vias de comunicação, redes de água e saneamento e outros equipamentos municipais realizados por conta do Município;
- d) Colaborar com os serviços de contabilidade pela disponibilização de informação relativa aos custos das obras realizadas;
- e) Exercer as demais funções que lhe forem cometidas.

###### 3.2 — Obras Particulares

- a) Atender e informar o público sobre a tramitação dos processos;
- b) Assegurar a tramitação dos processos de modo a garantir o cumprimento dos prazos legais e normas vigentes;
- c) Notificar os municípios dos despachos e deliberações sobre os processos de obras particulares;

- d) Controlar a emissão dos Alvarás de edificação e urbanização e da emissão de certidões nos termos da legislação em vigor;
- e) Dar cumprimento e seguimento a todos os actos administrativos (ofícios, notificações, vistorias, certidões, alvarás de licença e outros);
- f) Emitir as prorrogações previstas na legislação em vigor;
- g) Proceder aos averbamentos previstos na legislação em vigor;
- h) Assegurar a aplicação do Regulamento e Tabela de Taxas do Município;
- i) Recepcionar pedidos de urbanização e edificação e verificar a sua instrução;
- j) Recepcionar pedidos de emissão de certidões;
- k) Emitir as guias de receita de acordo com o Regulamento e Tabela de Taxas do Município;
- l) Organizar os processos e assegurar a sua tramitação;
- m) Assegurar, após o pagamento das taxas devidas, a emissão de alvarás de loteamento e ou obras de urbanização, licenças de construção ou utilização, certidões e outras previstas na lei e nos regulamentos;
- n) Assegurar a recepção e expedição, registo e controlo da correspondência e outra documentação;
- o) Remeter aos organismos oficiais os documentos exigidos à face da legislação;
- p) Fornecer cópias de projectos de construção ou de loteamentos urbanos bem como as cartas ou plantas que forem solicitadas e possam ser fornecidas;
- q) Exercer as demais funções que lhe forem cometidas.

### 3.3 — Obras por Administração Directa

- a) Dirigir as tarefas necessárias à execução de projectos de construção, conservação ou ampliação de obras municipais por administração directa;
- b) Intervir na conservação corrente no domínio das infraestruturas urbanísticas e edifícios municipais, incluindo a habitação social patrimonial da autarquia;
- c) Executar os trabalhos de construção, beneficiação e conservação de arruamentos, estradas e caminhos municipais;
- d) Gerir e quantificar os meios humanos, equipamentos e materiais a serem utilizados na execução das obras, de modo a disponibilizar a informação necessária à contabilidade de custos;
- e) Exercer as demais funções que lhe forem cometidas.

### 3.4 — Obras e Manutenção

- a) Manter em condições de operacionalidade as viaturas, máquinas e restante equipamento, efectuando o controlo periódico da sua manutenção;
- b) Gerir o parque de viaturas, controlar o consumo de combustíveis e lubrificantes e tratar de toda a documentação referente ao mesmo;
- c) Planear e programar a utilização das viaturas e máquinas pelos diversos serviços;
- d) Executar os trabalhos de serralharia; carpintaria; pintura e electricidade solicitados;
- e) Executar a sinalização horizontal nos pavimentos;
- f) Assegurar a colocação e manutenção de placas de identificação e sinalização vertical;
- g) Gerir e quantificar os meios humanos, equipamentos e materiais a serem utilizados na execução das obras, de modo a fornecer a informação necessária à contabilidade de custos;
- h) Exercer as demais funções que lhe forem cometidas.

## Artigo 10.º

### Divisão de Urbanismo

#### 1 — Missão da Divisão de Urbanismo

A Divisão de Urbanismo (DU) tem como missão assegurar a promoção e gestão dos processos de planeamento e gestão urbanística, no rigoroso cumprimento das leis, normas e regulamentos em vigor, de forma a contribuir para o ordenamento do território e consequente melhoria da qualidade de vida, desenvolvimento económico e social do Concelho.

#### 2 — Competências gerais da Divisão de Urbanismo

- a) Planear, programar, coordenar e controlar as actividades da Divisão;
- b) Assegurar a implementação do sistema de controlo interno na divisão;
- c) Gerir os recursos humanos afectos à Divisão;
- d) Conceber, propor e implementar novas metodologias conducentes à obtenção de ganhos de eficácia, eficiência e satisfação dos utilizadores dos serviços da Divisão;
- e) Assegurar e promover o relacionamento funcional com as outras áreas orgânicas da Câmara;

3 — Competências específicas dos serviços integrados na Divisão de Urbanismo

#### 3.1 — Competências específicas do Planeamento Urbano

- a) Elaborar estudos e planos urbanísticos de gestão e salvaguarda do património, sob a orientação da Divisão de Planeamento e Gestão Urbanística;
- b) Elaborar estudos conducentes ao aperfeiçoamento da implementação do Plano Director Municipal bem como de outros planos municipais de ordenamento;
- c) Promover estudos, sob orientação da Divisão, referentes às políticas municipais de construção e conservação do parque habitacional e património público e privado do Concelho, em colaboração com outros serviços;
- d) Acompanhar a execução das obras de operações de loteamento em conformidade com os respectivos projectos aprovados;
- e) Promover a obtenção de pareceres a que os processos terão de ser submetidos quando for necessário ou imposta a sua apreciação por entidades externas à Câmara;
- f) Elaborar estudos para a melhoria do sistema de trânsito na área do município e acompanhar a respectiva execução;
- g) Divulgar junto dos munícipes as normas, regulamentos e outras informações em matéria de urbanismo e construção;
- h) Efectuar as vistorias previstas na lei, designadamente para a emissão de alvarás de licença de utilização, registo de alojamento local e outras decorrentes de legislação específica;
- i) Colaborar com os diversos serviços do Município na elaboração e ou acompanhamento de projectos na área da arquitectura, do desenho urbano, espaços exteriores e topografia, assim como na preparação de candidaturas para projectos co-financiados;
- j) Apreciar e informar os projectos de loteamentos urbanos e pedidos de viabilidade, sua conformidade com os planos e estudos urbanísticos existentes e com as leis e regulamentos em vigor;
- k) Exercer as demais funções que lhe forem cometidas.

#### 3.2 — Arquitectura

- a) Apreciar e informar os projectos respeitantes a viabilidades, licenciamento e comunicação de obras particulares, tendo em conta, nomeadamente, o seu enquadramento nos instrumentos de planeamento urbanísticos existentes, na conformidade com as leis e regulamentos em vigor, zonas de protecção legalmente fixadas e níveis técnicos e estéticos, prestar informação final para decisão, com indicação das condições gerais e especiais;
- b) Executar recepção provisória e definitiva das obras de infra-estruturas de loteamentos privados;
- c) Informar exposições sobre obras particulares e loteamentos urbanos, bem como sobre reavaliação de processos cuja licença ou deliberação haja caducado;
- d) Informar os pedidos de prorrogação de obras particulares e de execução de loteamentos urbanos;
- e) Propor a demolição total ou parcial das edificações que ameacem ruína ou constituam perigo para a saúde e segurança das pessoas;
- f) Emitir parecer sobre o licenciamento de utilização e a constituição da propriedade horizontal;
- g) Apreciar e informar pedidos de registo de estabelecimentos industriais submetidos através da plataforma electrónica no âmbito do REAI;
- h) Exercer as demais funções que lhe forem cometidas.

## Artigo 11.º

### Divisão de Ambiente

#### 1 — Missão da Divisão do Ambiente

A Divisão de Ambiente (DA) tem como missão promover o bem-estar ambiental, saúde pública e atractividade do Concelho pela gestão das diversas infraestruturas básicas e manutenção de espaços públicos.

#### 2 — Competências gerais da Divisão do Ambiente

- a) Planear, programar, coordenar e controlar as actividades da Divisão;
- b) Assegurar a implementação do sistema de controlo interno na divisão;
- c) Gerir os recursos humanos afectos à Divisão;
- d) Conceber, propor e implementar novas metodologias conducentes à obtenção de ganhos de eficácia, eficiência e satisfação dos utilizadores dos serviços da Divisão;
- e) Implementar e promover estratégias de educação e sensibilização ambiental;
- f) Assegurar e promover o relacionamento funcional com as outras áreas orgânicas da Câmara;

3 — Competências específicas dos serviços integrados na Divisão do Ambiente